



rsxRAPTOR, rsxHAWK Fixed Position Treestands

PN SU82093, SU82076

© 2016 Summit Treestands, LLC | 715 Summit Dr. Decatur, AL 35601
PH#: (800) 353-0634 | www.summitstands.com



- READ, FOLLOW AND UNDERSTAND ALL WRITTEN AND VIDEO WARNINGS AND INSTRUCTIONS BEFORE USE. INSPECT ALL EXPIRATION TAGS PRIOR TO EACH USE. IF YOU DON'T COMPLETELY UNDERSTAND SAFE AND PROPER USE OF THE FULL BODY FALL ARREST HARNESS SYSTEM (FBFAHS) OR TREESTAND, HUNT FROM THE GROUND! FAILURE TO FOLLOW ALL WARNINGS AND INSTRUCTIONS LISTED COULD RESULT IN SERIOUS INJURY OR DEATH! **IT IS REQUIRED THAT YOU WATCH AND UNDERSTAND THE DVD SUPPLIED WITH THIS PRODUCT & THOSE SAFETY WARNINGS AND INSTRUCTIONS POSTED AT: www.summitstands.com/safety-videos**
 - WHEN USED HEREIN, "TREESTAND" INCLUDES TRIPODS, CLIMBING STANDS, FIXED POSITION STAND AND LADDER STANDS.
 - WHEN HUNTING FROM A TREESTAND, FALLS CAN OCCUR ANY TIME AFTER LEAVING THE GROUND! ANY FALL CAN CAUSE SERIOUS INJURY OR DEATH! THE USE OF A FULL BODY FALL ARREST HARNESS SYSTEM (FBFAHS) IS REQUIRED WHEN USING ANY TREESTAND. IF FBFAHS IS NOT PRESENT, HUNT FROM GROUND LEVEL!
 - THE USE OF THIS PRODUCT REQUIRES THE USE OF A FULL BODY FALL ARREST HARNESS SYSTEM (FBFAHS) THAT INCLUDES A LINEMAN'S CLIMBING BELT. A LINEMAN'S CLIMBING BELT ALLOWS THE USER TO REMAIN ATTACHED TO THE TREE THROUGH CLIMBING AND DESCENT SO THAT THEY MAY REMAIN ATTACHED TO THE TREE FROM THE MOMENT THEY LEAVE THE GROUND UNTIL THEY RETURN TO THE GROUND. THE FBFAHS MUST BE USED AND ATTACHED TO THE TREE PRIOR TO GAINING ENTRY UPON THE TREESTAND PLATFORM, AND SHOULD BE WORN AND ATTACHED TO THE TREE AT ALL TIMES WHILE USING THE TREESTAND UNTIL SAFELY BACK AT GROUND LEVEL. READ AND FOLLOW ALL INSTRUCTIONS THAT WERE PROVIDED WITH YOUR FBFAHS.
 - THE LENGTH OF THE HARNESS TETHER SHALL BE MINIMIZED AT ALL TIMES. IT SHALL BE ADJUSTED SO THAT IT IS ABOVE THE HEAD WITH NO SLACK (OR SNUG) IN THE SEATED POSITION. FAILURE TO DO SO MAY RESULT IN SUSPENSION WITHOUT THE ABILITY TO RECOVER TO YOUR TREESTAND. BE AWARE OF HAZARDS ASSOCIATED WITH HANGING SUSPENDED IN A FBFAHS AND THE FACT THAT PROLONGED SUSPENSION IN A HARNESS MAY BE FATAL.
 - ALWAYS NOTIFY SOMEONE OF YOUR HUNTING LOCATION IN CASE OF AN EMERGENCY. IF OTHERS ARE NOT AWARE OF YOUR HUNTING LOCATION AND COMMUNICATION EFFORTS ARE UNSUCCESSFUL, YOU MUST HAVE A PERSONAL PLAN FOR RECOVERY/ESCAPE BEFORE YOU ASCEND THE TREE - PROLONGED SUSPENSION IN A HARNESS CAN BE FATAL. IT IS IMPORTANT TO EXERCISE THE LEGS BY PUSHING AGAINST THE TREE OR DOING OTHER FORMS OF CONTINUOUS LEG EXERCISES TO AVOID BLOOD POOLING WHILE BEING SUSPENDED. HUNTERS WITH VARYING DEGREES OF PHYSICAL FITNESS MAY REQUIRE DIFFERENT PLANS IN ORDER TO RECOVER/ESCAPE TO AVOID EFFECTS OF PROLONGED SUSPENSION. HAVE A PERSONAL PLAN AND PRACTICE IT IN THE PRESENCE OF A RESPONSIBLE ADULT BEFORE LEAVING THE GROUND. NO ESCAPE/RECOVERY PLAN WILL WORK FOR EVERY HUNTER ON EVERY TREE IN EVERY CIRCUMSTANCE. ONLY YOU CAN DETERMINE THE BEST RECOVERY/ESCAPE PLAN FOR YOUR HUNTING SITUATION AND YOU MUST HAVE A RECOVERY/ESCAPE PLAN FOR YOUR SITUATION BEFORE LEAVING THE GROUND. HUNT FROM GROUND WHEN SELF-RECOVERY/ESCAPE ABILITY IS ABSENT.
 - IF THERE ARE ANY QUESTIONS OR CONCERNS WITH INSTRUCTIONS, WARNINGS, OR PROPER USE "STOP" AND CONTACT THE MANUFACTURER. DO NOT USE UNLESS YOU FULLY UNDERSTAND SAFE AND PROPER USE. MAINTAIN ALL WARNINGS, INSTRUCTIONS, AND DVD(S) FOR LATER REVIEW AS NEEDED, FOR INSTRUCTION USAGE TO ANYONE BORROWING YOUR STAND/FBFAHS OR TO PASS ON WHEN SELLING THESE ITEMS. USE ALL SAFETY DEVICES PROVIDED WITH YOUR TREESTAND AND FBFAHS.
 - THE USE OF A LINEMAN'S CLIMBING BELT AS PART OF YOUR FBFAHS IS REQUIRED WHEN INSTALLING, USING, OR REMOVING ANY CLIMBING AID OR FIXED POSITION TREESTAND.
 - INSPECT ALL ROPES OR STRAPS AND ALL LADDER SECTIONS TO ENSURE THE SECTIONS ARE NOT SEPARATED PRIOR TO EACH USE. ENSURE THE GROUND BELOW THE CLIMBING AID IS FIRM AND LEVEL.
 - ALWAYS STEP DOWN INTO THE FOOT PLATFORM AREA OF ANY FIXED POSITION TREESTAND. PLACEMENT OF THE FIXED POSITION TREESTAND MUST BE BELOW THE TOP END OF THE CLIMBING AID.
 - WHEN USING A FIXED POSITION TREESTAND, NEVER BE DISCONNECTED FROM THE TREE FOR ANY REASON OR AT ANYTIME. USE A TWO POINT (DOUBLE) CONNECTION PROCESS WHILE MANEUVERING INTO THE TREESTAND OR AROUND OBSTACLES. A FBFAHS IS REQUIRED AT ALL TIMES ABOVE GROUND LEVEL.
 - INSPECT ALL CABLES AND TREESTAND STRAPS PRIOR TO EACH USE OR PRIOR TO STEPPING ONTO THE PLATFORM. FAILURE TO DO SO COULD RESULT IN SERIOUS INJURY OR DEATH.
 - DO NOT USE THIS PRODUCT UNTIL YOU UNDERSTAND SAFE AND PROPER USE. READ AND FOLLOW ALL INSTRUCTIONS AND WARNINGS PRIOR TO EACH USE!
 - INSPECT THE TREESTAND AND CABLES PRIOR TO EVERY USE FOR UNDUE WEAR, DEFORMITY, CORROSION OR OTHER DAMAGE. INSPECT ALL STRAPS, WEBBING AND ROPES FOR FRAYING, RIPS, TEARS, CUTS, UNDUE WEAR OR ANY OTHER TYPE OF DAMAGE. DISCONTINUE USE IMMEDIATELY IF ANY DAMAGE IS PRESENT.
 - NEVER EXCEED THE MAXIMUM RATED WEIGHT LIMIT OF THIS PRODUCT. THIS LIMIT INCLUDES USER AND ALL GEAR TAKEN TO THE PLATFORM AREA.
 - REPLACE ALL WEBBING AND CABLES EVERY (2) YEARS OR SOONER IF ANY DAMAGE IS PRESENT INCLUDING BUT NOT LIMITED TO FRAYING, CORROSION, CUTS, TEARS, ABRASIONS, FADING, NICKS, CUTS OR ANY SIGNS THAT THE WEBBING OR CABLES HAVE BEEN FATIGUED OR STRESSED BY A FALL OR BY ANYTHING INCLUDING BUT NOT LIMITED TO SUPPORTING EXCESS WEIGHT. IF ANY OF THE DAMAGE STATED ABOVE (OR ANY OTHER TYPE OF DAMAGE NOT LISTED) IS PRESENT, DISCONTINUE USE OF THE PRODUCT IMMEDIATELY!
 - DO NOT USE ANY TREESTAND IF ICE OR SNOW IS PRESENT ON THE TREESTAND OR CLIMBING AID.
 - ALWAYS HAVE THREE (3) POINTS OF CONTACT TO ANY CLIMBING AID WHILE CLIMBING. NEVER CLIMB WITH ANYTHING ON YOUR BACK OR IN YOUR HANDS WHILE CLIMBING. TAKE YOUR TIME, DO NOT BE IN A HURRY!!
 - PRIOR TO EACH USE INSURE:
 - THERE ARE NO VISIBLE SIGNS OF CORROSION PRESENT.
 - THERE ARE NO CRACKS IN ANY TUBING.
 - THERE ARE NO CRACKS IN ANY WELDS.
 - THERE ARE NO LOOSE WELD JOINTS.
- IF ANY OF THE CONDITIONS STATED ABOVE ARE NOT MET, DISCONTINUE USE OF THE PRODUCT IMMEDIATELY!**
- THIS PRODUCT IS INTENDED TO BE USED BY RESPONSIBLE ADULTS OVER THE AGE OF 18. NO PERSON UNDER THE AGE OF 18 SHOULD USE THIS PRODUCT.

- NEVER USE TREESTAND OR FBFAHS DURING INCLEMENT WEATHER SUCH AS RAIN, LIGHTNING, WINDSTORMS, SNOW, HAIL, SLEET OR ICY CONDITIONS. IF ANY OF THESE CONDITIONS ARE PRESENT, SAFELY CLIMB DOWN AND END YOUR HUNT. IF ANY SIGN OF BAD WEATHER IS MOVING INTO YOUR LOCATION, SAFELY CLIMB DOWN OR DO NOT CLIMB UP INTO ANY TREESTAND.
- NEVER HURRY WHEN INSTALLING, USING, OR REMOVING THIS PRODUCT. HURRYING CAUSES ACCIDENTS WHICH MAY CAUSE SERIOUS INJURY OR DEATH!
- NEVER USE THE FBFAHS OR TREESTAND WHILE FEELING ILL, NAUSEOUS OR DIZZY, OR IF YOU HAVE PRIOR MEDICAL CONDITIONS THAT COULD CAUSE A PROBLEM, THAT IS, HEART CONDITION, JOINTS THAT LOCK-UP, SPINAL FUSIONS, ETC OR IF YOU ARE NOT WELL RESTED.
- NEVER USE THIS PRODUCT OR FBFAHS UNDER THE INFLUENCE OF DRUGS, ALCOHOL, OR PRESCRIPTION MEDICATION. THIS INCLUDES MANY TYPES OF COLD & FLU MEDICATIONS PURCHASED OVER THE COUNTER AT THE PHARMACY. ALWAYS CONSULT WITH YOUR PHYSICIAN ABOUT PRESCRIPTION MEDICATIONS, OVER-THE-COUNTER MEDICATIONS AND YOUR PHYSICAL ABILITY WHILE USING ANY TYPE OF MEDICATIONS PRIOR TO USING THIS PRODUCT.
- DO NOT USE THIS PRODUCT UNLESS YOU ARE IN GOOD PHYSICAL CONDITION WITHOUT ANY PHYSICAL LIMITATIONS AND HAVE BEEN FULLY RESTED THE NIGHT BEFORE. ALWAYS CONSULT WITH A MEDICAL PHYSICIAN BEFORE USING THIS PRODUCT TO ENSURE SAFE AND ABLE USE OF THIS PRODUCT.
- DO NOT USE THIS PRODUCT IF YOU HAVE ANY HISTORY OF A HEART CONDITION OR PULMONARY ISSUES WITHOUT CONSULTING WITH YOUR PHYSICIAN FOR SAFE AND PROPER USE OF THIS PRODUCT.
- NEVER USE A TREESTAND ON A DEAD, LEANING, DISEASED, LOOSE BARKED TREE, ON A UTILITY POLE OR ON TREES THAT HAVE ANY OBSTRUCTIONS (SUCH AS KNOTS OR LIMBS) THAT MAY LIMIT TREESTAND USE OR STABILITY! NEVER RELY ON A TREE BRANCH FOR SUPPORT OR AS A STEP! NEVER USE ON ANY TYPE OF TREE THAT HAS OBSTRUCTIONS THAT MAY LIMIT TREESTAND USE OR CAUSE INSTABILITY OF THE TREESTAND.
- NEVER BOUNCE OR JUMP ON THE FOOT PLATFORM OR SEAT PLATFORM IN AN ATTEMPT TO SECURE THE STAND TO THE TREE OR FOR ANY OTHER REASON. DOING THIS CAN DAMAGE THE TREESTAND CAUSING THE PRODUCT TO BE OVER-LOADED WHICH COULD RESULT IN SERIOUS INJURY OR DEATH!!
- ALWAYS PULL UP A BOW, BACKPACK, FIREARM OR OTHER EQUIPMENT BY MEANS OF A ROPE OR HOIST SYSTEM AND ONLY AFTER BEING SECURED IN THE TREESTAND. FIREARMS AND CROSSBOWS MUST BE PULLED UP UNLOADED, CHAMBER OPEN AND MUZZLE DOWN TOWARDS THE GROUND!
- NEVER MODIFY YOUR STAND IN ANY WAY BY MAKING REPAIRS, REPLACING PARTS, ALTERING, ADDING OR ATTACHING ANYTHING TO IT EXCEPT IF EXPLICITLY AUTHORIZED IN WRITING BY THE MANUFACTURER!
- PRACTICE INSTALLING, ADJUSTING AND USING YOUR TREESTAND AT GROUND LEVEL PRIOR TO USING IT AT ELEVATED POSITIONS!
- NEVER LEAN OUT FROM OR OVER THE SIDE OF YOUR TREESTAND FOR ANY REASON AT ANY TIME.
- DO NOT SLEEP WHILE IN YOUR TREESTAND. SLEEP MAY CAUSE YOU TO FALL OUT OF YOUR TREESTAND WHICH COULD CAUSE SERIOUS INJURY OR DEATH!
- DO NOT TRIM ANY TREE BRANCHES OR BREAK-OFF ANY BRANCHES WHILE IN OR ON YOUR TREESTAND AT AN ELEVATED POSITION ABOVE GROUND LEVEL. ALL TRIMMING/ PRUNING MUST BE DONE AT GROUND LEVEL!! A FBFAHS IS REQUIRED TO BE USED ANY-TIME FOR ANY REASON WHILE USING ANY TREESTAND ABOVE GROUND LEVEL!!
- DO NOT LEAVE THIS PRODUCT IN THE TREE FOR MORE THAN TWO (2) WEEKS AT A TIME. WEATHER, ANIMALS, TREE GROWTH, VANDALS AND/OR OTHER ENVIRONMENTAL CONDITIONS MAY DAMAGE THE PRODUCT AND ITS INTEGRITY. NEVER USE A TREESTAND THAT HAS BEEN LEFT IN A TREE FOR MORE THAN TWO WEEKS. IF USING SOMEONE ELSE'S TREESTAND, KNOW HOW LONG THE TREESTAND HAS BEEN ATTACHED TO THE TREE BEFORE USE. IF THIS INFORMATION IS UNKNOWN, HUNT FROM THE GROUND!!
- BEFORE EACH USE OF YOUR SUMMIT TREESTAND, ALWAYS INSPECT THE TREESTAND, COMPONENTS AND HARNESS FOR: CRACKS, TEARS, CABLE WEAR, ABRASION, CORROSION, FRACTURES, DENTS OR OTHER DAMAGE THAT MAY HAVE OCCURRED IN TRANSPORTING, STORING OR USING YOUR TREESTAND. DO NOT USE IF ANY DAMAGE IS PRESENT! CONTACT CUSTOMER SERVICE FOR THE APPROPRIATE REPAIR / REPLACEMENT PROCEDURE!
- ALL WRITTEN AND VIDEO INSTRUCTIONS AND WARNINGS, STRAPS, AND FULL BODY FALL ARREST SYSTEM MUST BE STORED IN A SAFE, COOL, AND DRY LOCATION. ALL VIDEO AND WRITTEN INSTRUCTIONS AND WARNINGS MUST BE REVIEWED ANNUALLY. IT IS THE RESPONSIBILITY OF THE TREESTAND OWNER TO FURNISH ALL WARNING AND INSTRUCTIONS TO ANY PERSON THAT IS BORROWING OR PURCHASING THE TREESTAND. NO TREESTAND IS COMPLETE WITHOUT A FULL BODY FALL ARREST HARNESS SYSTEM AND SHOULD NEVER BE USED WITHOUT A FBFAHS ABOVE GROUND LEVEL.
- PRODUCT COLORS AND CAMO PATTERNS ARE SUBJECT TO CHANGE WITHOUT NOTICE. YOUR PRODUCT MAY NOT APPEAR TO BE THE SAME AS SHOWN ON BOX OR LABEL. VARYING COLORS AND/OR CAMO PATTERNS DO NOT CHANGE THE PERFORMANCE OF THIS PRODUCT. ALL PRODUCT WEIGHTS AND HEIGHTS ARE APPROXIMATED AND ARE SUBJECT TO CHANGE WITHOUT NOTICE.
- THESE PRODUCTS ARE INTENDED TO BE USED OUTDOORS IN MOST TYPES OF WEATHER CONDITIONS. MAINTENANCE AND INSPECTIONS ARE REQUIRED FOR YEARS OF TROUBLE-FREE USE. ALWAYS WIPE DOWN YOUR PRODUCTS AFTER EACH USE. ALWAYS 100% INSPECT THE PRODUCT BEFORE AND AFTER EACH USE! NEVER ASSUME THAT ANY PART, THAT MAY HAVE BEEN SUBJECTED TO DAMAGE OR WEAR, IS OK FOR USE. STOP USE IMMEDIATELY AND CONTACT SUMMIT TREESTANDS IMMEDIATELY IF YOU HAVE ANY CONCERNS OR SUSPICIONS ABOUT YOUR PRODUCT.
- LEAVING YOUR TREESTAND OUTSIDE MAY ALLOW THE TUBES TO FILL WITH WATER, FREEZE AND CAUSE THEM TO RUPTURE OR BURST. INSPECTION OF TREESTAND IS REQUIRED PRIOR TO EACH USE!! ANY PART OF THE OF THE TREESTAND THAT HAS TUBES THAT HAVE DEFORMED SHAPE OR BURST DUE TO FREEZING IS NOT COVERED UNDER WARRANTY AND ITS USE SHOULD BE DISCONTINUED IMMEDIATELY! FAILURE TO DO SO COULD RESULT IN SERIOUS INJURY OR DEATH!! REPLACEMENT COMPONENTS ARE SUPPLIED AT OWNER'S EXPENSE.

1 TREE SIZE / WEIGHT LIMIT

Stand Minimum and Maximum Tree Size: 8-20" Diameter (ALL MODELS)

Weight Limits: (includes hunter's weight PLUS weight of all gear carried into the treestand)

DO NOT EXCEED THESE WEIGHT LIMITS!

300 lb Rated Stands:

SU82093 - rsxRAPTOR

SU82076 - rsxHAWK

⚠ WARNING
DO NOT REMOVE ANY WARNING LABELS FROM THE PRODUCT!

SEAT WARNING LABEL (rsxRAPTOR only)

© SUMMIT TREESTANDS, LLC 2016

⚠ WARNING FAILURE TO READ, UNDERSTAND AND FOLLOW ALL INCLUDED MANUFACTURER'S WRITTEN AND VIDEO INSTRUCTIONS AND WARNINGS PRIOR TO USE COULD RESULT IN SERIOUS INJURY OR DEATH!!

MANDATORY TREESTAND CHECKLIST REVIEW EACH ITEM BEFORE EACH USE!

- ✓ Read, watch, follow ALL instructions and warnings prior to each use.
- ✓ Check treestand and any webbing prior to every use. Check treestand for undue wear, deformity, corrosion or other damage, and all webbing for fraying, rips, tears, cuts, undue wear or any other type of damage. Discontinue use IMMEDIATELY if any of this damage is present.
- ✓ Inspect tree for suitability and tree size limitations.
- ✓ ENSURE THE TOP AND BOTTOM PLATFORMS ARE TETHERED TOGETHER!
- ✓ The use of a full body fall arrest harness system (FBFAHS) is required at all times when using this product. The harness must be properly attached to the tree as noted in the instructions from the point you leave the ground until you return to the ground. If any part of the FBFAHS is not present or not being properly used, HUNT FROM THE GROUND! Failure to properly use the FBFAHS at all times after leaving the ground may result in serious injury or death.
- ✓ DO NOT use this product until you understand safe and proper use. Use extreme caution using this product. A fall can occur any time after leaving the ground. Consult with your physician before use.
- ✓ OBEY MAXIMUM WEIGHT LIMITS (SEE TABLE)
- ✓ This product is for single person use.
- ✓ Insure that all climbing stirrups are properly located as specified in the instructions so that both feet are firmly over the platform slats. Avoid placing weight too close to the tree as that may lessen the ability of the treestand to hold onto the tree and cause a fall event.

- 300 LBS.**
- RAZOR*
 - SENTRY*
 - BUSHMASTER*
 - MINI VIPER*
 - VIPER*
 - OPENSHOT*
 - COBRA*
 - EXPLORER*
 - RAPTOR*

WEIGHT LIMITS LISTED BELOW ARE MAXIMUM LIMITS. THIS INCLUDES USER AND ALL GEAR TAKEN INTO THE STAND.

Replace the seat cushion or mesh seat fabric every two (2) years or sooner if any fading, frays, rips, tears, cuts or other damage is present.

- 350 LBS.**
- TITAN*
 - GOLIATH*
 - 180 MAX*
- * INCLUDES ALL MODELS WEIGHT LIMIT TABLE**

Summit Treestands, LLC
 715 Summit Dr, Decatur AL 35601
 Phone 800-353-0634
 www.summitstands.com

MANUFACTURED DATE: 2016

FRAME WARNING LABEL (rsxHAWK and rsxRAPTOR)

⚠ WARNING FAILURE TO READ, UNDERSTAND AND FOLLOW ALL INCLUDED MANUFACTURER'S WRITTEN AND VIDEO INSTRUCTIONS AND WARNINGS PRIOR TO USE COULD RESULT IN SERIOUS INJURY OR DEATH!!

⚠ AVERTISSEMENT
 NE PAS LIRE, COMPRENDRE ET SUIVRE TOUTES LES INSTRUCTIONS ÉCRITES ET PAR VIDÉO DU MANUFACTURIER AINSI QUE LES AVERTISSEMENTS AVANT L'UTILISATION POURRAIT ENGENDRER DES BLESSURES SÉRIEUSES OU LA MORT!!

Fixed Position Stand
Weight Limit (Max): 300 lbs.

- The use of a full body fall arrest harness system (FBFAHS) is **REQUIRED** at all times when using, installing, or removing this product. The harness must be properly attached to the tree as noted in the instructions from the point you leave the ground until you return to the ground. The included harness is provided with a lineman's climbing belt and a tree strap that will allow the user to install, climb up to, descend and fall from the treestand while fully attached to the tree. These items allow the user to be doubly connected when reaching the height of the treestand and ensure that the user may always be attached to the tree. If any part of the FBFAHS is not present or not being properly used, **DO NOT LEAVE THE GROUND!** Failure to properly use the FBFAHS at all times after leaving the ground may result in serious injury or death.
- Check treestand and any webbing prior to every use for undue wear, deformity, corrosion or other damage, and all webbing for fraying, rips, tears, cuts, undue wear or any other type of damage. Discontinue use IMMEDIATELY if **any** damage is present.
- Inspect tree for suitability and tree size limitations.
- Never exceed maximum weight limit.
- A fall can occur any time after leaving the ground. Use **extreme** caution when using this product. Consult with your physician before use.
- **DO NOT USE THIS PRODUCT UNTIL YOU UNDERSTAND SAFE AND PROPER USE. READ AND FOLLOW ALL INSTRUCTIONS AND WARNINGS PRIOR TO EACH USE!**
- REPLACE ALL WEBBING AND CABLES EVERY TWO YEARS OR SOONER IF ANY DAMAGE IS PRESENT OR SUSPECTED.
- DO NOT LEAVE THIS PRODUCT IN THE TREE FOR MORE THAN TWO WEEKS AT A TIME. WEATHER, ANIMALS, TREE GROWTH, VANDALS AND/OR OTHER ENVIRONMENTAL CONDITIONS MAY DAMAGE THE PRODUCT AND ITS INTEGRITY. NEVER USE A STAND THAT HAS BEEN LEFT IN A TREE FOR MORE THAN TWO WEEKS. ALWAYS INSPECT THE STAND AND ITS COMPONENTS THOROUGHLY BEFORE EACH USE. STORE INSIDE IN A DRY ENVIRONMENT.
- ALWAYS PLACE CLIMBING AIDS TO ALLOW THE USER TO STEP DOWN INTO THE STAND.

Poids maximum pour ce harnais: 136 KG.

- L'utilisation d'un harnais complet avec système d'arrêt de chute (HCSAC) est **REQUIS** en tout temps lors de l'utilisation, de l'installation ou l'enlèvement de ce produit. Le harnais doit être attaché correctement à l'arbre tel que décrit dans les instructions à partir du moment où vous quittez le sol jusqu'au retour vers celui-ci. Le harnais qui est inclus contient une ceinture d'ascension et une courroie pour l'arbre qui permettent à l'utilisateur d'installer, de monter, de descendre et de tomber du mirador en étant attaché à l'arbre. Ces items permettent à l'utilisateur d'être attaché à deux endroits lorsqu'il rejoint le mirador et assure que l'utilisateur doit en tout temps être attaché à l'arbre. Si des items du HCSAC sont manquants ou ne sont pas utilisés adéquatement, **NE QUITTEZ PAS LE SOL!** L'utilisation inadéquate du HCSAC lorsque vous quittez le sol peut engendrer des blessures sérieuses ou la mort.
- Vérifiez le mirador avant chaque utilisation pour toute usure excessive, déformation, corrosion ou autres dommages, ainsi que toutes les courroies et câbles pour effilochages, déchirures, fissures, coupures, usure excessive ou pour toute autre forme de dommage. Cessez l'utilisation IMMÉDIATEMENT si vous remarquez ces dommages.
- Examinez l'arbre pour vérifier son adaptabilité ainsi que les restrictions reliées à sa grosseur.
- N'exécédez jamais la limite de poids maximale.
- Une chute peut survenir en tout temps à partir du moment où vous quittez le sol. Utilisez ce produit avec une extrême prudence. Consultez votre médecin avant l'utilisation du produit.
- **N'UTILISEZ PAS CE PRODUIT JUSQU'À CE QUE VOUS COMPRENIEZ SON UTILISATION SÉCURITAIRE ET CORRECTE. LISEZ ET SUIVEZ TOUTES LES INSTRUCTIONS ET AVERTISSEMENTS AVANT CHAQUE UTILISATION!**
- REMPLACEZ TOUTES LES COURROIES ET CÂBLES À TOUTS LES DEUX ANS OU AVANT SI VOUS NOTEZ OU SOUPÇONNEZ DES DOMMAGES.
- NE LAISSEZ PAS CE PRODUIT DANS L'ARBRE POUR PLUS DE DEUX SEMAINES À LA FOIS. LA TEMPÉRATURE, LES ANIMAUX, LA CROISSANCE DE L'ARBRE, LE VANDALISME ET/OU AUTRES CONDITIONS ENVIRONNEMENTALES PEUVENT ENDOMMAGER LE PRODUIT ET SON INTÉGRITÉ. NE JAMAIS UTILISER UN MIRADOR QUI A ÉTÉ LAISSÉ DANS UN ARBRE POUR PLUS DE DEUX SEMAINES. VÉRIFIEZ TOUJOURS LE MIRADOR ET CES COMPOSANTES MINUTIEUSEMENT AVANT CHAQUE UTILISATION. ENTREPOSEZ LE PRODUIT DANS UN ENVIRONNEMENT SEC.
- VEUILLEZ TOUJOURS PLACER LES OUTILS DE MONTAGE DE SORTE QUE L'UTILISATEUR PUISSE DESCENDRE SUR LE MIRADOR.

Summit Treestands, LLC
 715 Summit Dr, Decatur AL 35601
 Phone 800-353-0634
 www.summitstands.com

Manufactured Date: 2016
Manufacturé en 2016

MADE IN USA
FABRIQUÉ AUX USA
 © STLLC 2016

⚠ WARNING
DO NOT REMOVE ANY WARNING LABELS FROM THE PRODUCT!

TALON BRACKET

MANUFACTURED IN 2016

⚠ WARNING
 FAILURE TO READ, UNDERSTAND AND FOLLOW ALL INCLUDED MANUFACTURER'S WRITTEN AND VIDEO INSTRUCTIONS AND WARNINGS PRIOR TO USE COULD RESULT IN SERIOUS INJURY OR DEATH!!

WARNING! This strap must be installed, threaded and attached as shown in illustration to the left. Failure to read and follow ALL instructions and warnings could result in serious injury or death!

Manufacture Date:
Month: 2016

Summit Treestands, LLC
 715 Summit Dr, Decatur AL 35601
 Phone 800-353-0634
www.summitstands.com

⚠ WARNING
 FAILURE TO READ, UNDERSTAND AND FOLLOW ALL INCLUDED MANUFACTURER'S WRITTEN AND VIDEO INSTRUCTIONS AND WARNINGS PRIOR TO USE COULD RESULT IN SERIOUS INJURY OR DEATH!!

- ALWAYS inspect this strap for fraying, rips, tears, cuts, corrosion, wear or any other type of damage prior to each use. Discontinue use IMMEDIATELY if any of this damage or wear is present.
- This product must be discarded after two years of the manufacture date shown above. Failure to discard this Strap as directed could result in serious injury or death. Replacement Straps may be purchased at www.summitstands.com.
- A Full Body Fall Arrest Harness System (FBFAHS) is required when installing, removing or using this strap in conjunction with a summit treestand. Read and follow the manufacturer's instruction regarding safe use.
- USED with specific Summit Treestands set forth in the instruction manual ONLY.
- NEVER modify this product!
- ENSURE the Double J-Hook is pointed AWAY from the tree as shown in the illustration on reverse side.
- Misuse of this product could result in serious injury or death! DO NOT USE UNTIL YOU UNDERSTAND PROPER AND SAFE USE.
- Never twist the belt during use. Make certain the belt lays flat against the tree as shown in the diagram.
- DO NOT LEAVE THIS PRODUCT OUTDOORS FOR MORE THAN TWO WEEKS AT A TIME. WEATHER, ANIMALS, TREE GROWTH, VANDALS AND/OR OTHER ENVIRONMENTAL CONDITIONS MAY DAMAGE THE PRODUCT AND ITS INTEGRITY. NEVER USE A STAND THAT HAS BEEN LEFT OUTDOORS FOR MORE THAN TWO WEEKS. ALWAYS INSPECT THE STAND AND ITS COMPONENTS THOROUGHLY BEFORE EACH USE. STORE INSIDE IN A DRY ENVIRONMENT.

Weight Limit (MAX): 300 lbs.

GREEN TOURNIQUET STRAP

- Always inspect this strap for fraying, rips, tears, cuts, corrosion, wear or any other type of damage prior to each use!! DO NOT USE if ANY of this damage is present!
- This strap is used on specific Summit Treestands set forth in the instruction manual ONLY! DO NOT use for any other purpose.
- A Full Body Fall Arrest Harness System (FBFAHS) is required when installing, removing or using this strap in conjunction with a Summit treestand. Read and follow the manufacturer's instruction regarding safe use. DO NOT LEAVE THIS PRODUCT OUTDOORS FOR MORE THAN TWO WEEKS AT A TIME. WEATHER, ANIMALS, TREE GROWTH, VANDALS AND/OR OTHER ENVIRONMENTAL CONDITIONS MAY DAMAGE THE PRODUCT AND ITS INTEGRITY. NEVER USE A STAND THAT HAS BEEN LEFT OUTDOORS FOR MORE THAN TWO WEEKS. ALWAYS INSPECT THE STAND AND ITS COMPONENTS THOROUGHLY BEFORE EACH USE. STORE INSIDE IN A DRY ENVIRONMENT.

⚠ WARNING
 FAILURE TO READ, UNDERSTAND AND FOLLOW ALL INCLUDED MANUFACTURER'S WRITTEN AND VIDEO INSTRUCTIONS AND WARNINGS PRIOR TO USE COULD RESULT IN SERIOUS INJURY OR DEATH!!

Manufacture Date:
Month: 2016

Summit Treestands, LLC | 715 Summit Dr, -Decatur, AL 35601
 PH# 800-353-0634 | www.summitstands.com

Made in China

3

PARTS LIST

RAPTOR SERIES BOX CONTENTS

PN	DESCRIPTION	QTY
INCLUDES ONE OF THE FOLLOWING:		
SU72043	rsxHAWK ALUMINUM PLATFORM	1
SU10917	HAWK RSX SEAT	1
rsxRAPTOR	ASSEMBLED PLATFORM AND SEAT	1
rsxRAPTOR	FOOTREST	1
SU72016	ACCESSORY PACKET	1

72016 - ACCESSORY PACKET CONTENTS

PN	DESCRIPTION	QTY
SU85159	TALON HANGING BRACKET	1
SU30285	GREEN TOURNIQUET STRAP W/ BUCKLE	1
SU18195-B	FULL BODY FALL ARREST HARNESS SYSTEM (FBFAHS)	1
SU18035-16	WRITTEN HARNESS INSTRUCTIONS	1
SU18191-16	2014 SAFETY AND INSTRUCTIONAL DVD	1
	FOOTREST HARDWARE PACKET rsxRAPTOR ONLY	1

All images are representations. All fabric, paint and accessories are subject to change at any time. Net weights of the products are approximate.

4 ASSEMBLY

rsxHAWK SEAT

1. Position the Hawk RSX Seat as shown in **figure 1**.
2. Starting at one corner, work the seat around the seat support bar until it is completely secure as shown in **figure 2**.



FOOTREST (rsxRAPTOR ONLY)

(Installation is made easier by the use of a powered screwdriver)

1. Insert the Footrest Bracket into the perimeter tube as shown in **figure 3**. This bracket should be placed between the first and second rung from the front of the platform.
2. Secure the bracket with one self tapping screw as shown in **figure 4**. Repeat for the other side.
3. Insert two of the long shank bushings into the pre-punched holes in each end of the footrest tube as shown in **figure 5**.
4. Insert the short shank bushing into the outside of each footrest bracket from **Step 1** (See **figure 6**).
5. Line up the footrest bar on the **INSIDE** of the two footrest brackets and secure one side using the 1 1/2" bolt and lock nut. **The gap between the other side of the bar and the bracket is normal at this point.**
6. Insert the remaining 1 1/2" bolt through the other side of the footrest bar and pull the bar to the side so that you can tighten the lock nut. If squeaking occurs, loosen the bolts by 1/2 turn.
7. Fold the bar down and note where it crosses the stand frame - make a mark on the footrest at this point. Fold the bar back up. Secure the two rubber bumpers at the mark using the two remaining self tapping screws as shown in **figure 7**. Your finished footrest should look like **figure 8**.

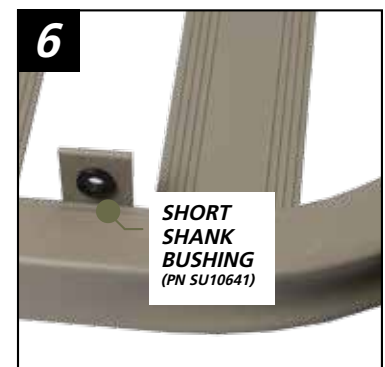

5 INSTALLATION

⚠️ WARNING

While hanging, climbing into, using or descending from any Fixed Position Treestand, a Full Body Fall Arrest Harness System along with the supplied Lineman's Belt is mandatory and required. A FBFAHS must be worn and attached to the tree at all times after leaving the ground. **NEVER** attempt to install, use or remove a Fixed Position treestand without being stabilized by a Lineman's Belt.

1. Select a straight, healthy tree without any obstructions (branches or limbs).
2. Review, read, understand and follow all written and video instructions that were provided with your FBFAHS. If you have not read, or do not have these instructions, hunt from the ground and **DO NOT** use this product.
3. With the climbing aid or climbing sticks properly attached to the tree, attach your Lineman's Belt to your FBFAHS. Using the FBFAHS with a Lineman's Belt and according to its instructions climb up the climbing aid until you reach the height where you want to hang the Fixed Position Treestand.

⚠️ WARNING

Platform location should ALWAYS be below your climbing aid so you can step down into the platform area of the Fixed Position Treestand. See figure 9.

⚠️ WARNING

Climbing aids (Stick Ladders, Sectional Ladders, Steps, etc...) **MUST EXTEND ABOVE** the final position of the hang-on platform so that the user may step down from the climbing aid into the center of the platform. **ALWAYS** step down from the climbing aid onto your platform. **NEVER** attempt to climb up onto a hang-on platform from a climbing aid mounted below the platform.

4. Connect the Attachment Bracket to the tree next. Position the bracket as shown in figure 10. The open end of the bracket should face up (see Side View, figure 10). Wrap the webbing strap around the back of the tree and connect the double J-hook to the opposite side of the bracket as shown in figure 11.

The double J-hook must be attached as shown in figure 12 (flat side toward the tree). Repeatedly pull the free webbing end of the strap to cinch it down to the tree.

⚠️ WARNING

Correct tightening and adjustment of the Hanging Strap is critical. All treestand contact points **MUST BE IN CONTACT** with the tree before you step onto your stand!

9



STOOP SHOWN, OTHERS SIMILAR

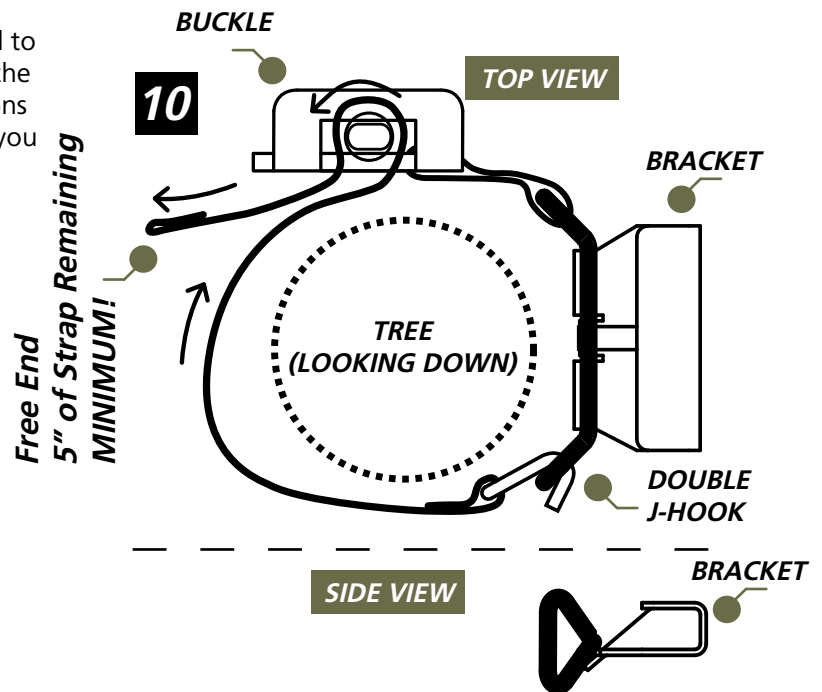

⚠ WARNING

ALWAYS use a pull up rope to raise and lower the stand. **NEVER** climb with anything on your back.

- Using a pull up rope, haul your Raptor or Hawk stand up to your current position.
- Lift the stand up and set the cable cross bar down into the Talon Bracket as shown in **figure 13**.

⚠ WARNING

The cable cross bar must be fully seated inside the Talon Bracket in front of the riveted security clip as shown in **figure 14**.

- The foot platform on both models can be leveled by adjusting the two platform cables attached to the front of the platform. **NEVER adjust any part of the treestand while standing on the platform.**

⚠ WARNING

ALWAYS make any platform leveling adjustments **BEFORE** stepping onto the platform.

Lift up slightly on the front of the platform and move the cable to the desired notch as shown in **figure 15 and figure 16**. The cables can be adjusted independently on either side of the platform.

- Once the platform has been adjusted, wrap the supplied green tourniquet buckle strap through the frame and around the tree as shown in **figure 17**. Pull tight to cinch the platform teeth to the tree.

rsxHAWK shown, rsxRAPTOR similar

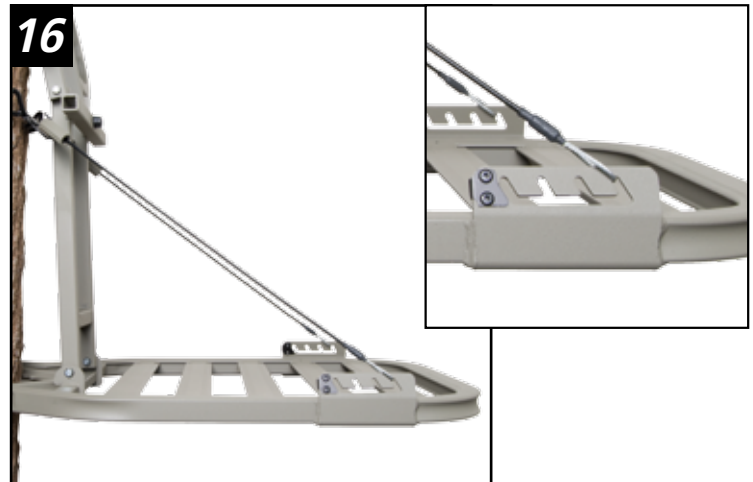

9. Attach the tether of your harness to the Tree Strap above the seat area of the fixed position treestand. At this point you will be double connected to the tree. Now, disconnect your Lineman's Belt and climb up the climbing aid so you can step **DOWN** into the foot platform area. Note: You may need to slide the Tree Strap up so you can step into the platform area safely.

10. While being **EXTREMELY** careful, place one foot into center of the foot platform while holding onto the tree. Ensure the Tree Strap is above your head to limit the distance of fall if one would occur. Once the tree cleats have adhered to the tree and the platform does not move, place other foot into platform area.

⚠ WARNING

NEVER BOUNCE OR JUMP ON THE FOOT PLATFORM IN AN ATTEMPT TO SECURE THE STAND TO THE TREE OR FOR ANY OTHER REASON. DOING THIS CAN DAMAGE THE TREESTAND CAUSING THE PRODUCT TO BE OVER-LOADED, WHICH COULD RESULT IN SEVERE DAMAGE TO THE TREESTAND, AND COULD CAUSE SERIOUS INJURY OR DEATH!!

⚠ CAUTION

NEVER leave a hang-on treestand in a tree for more than two weeks at a time. Weather, animals and tree growth can damage the stand, attachment straps and buckles. **NEVER** use a treestand that has been left in a tree for more that two weeks at a time.

10. To exit the stand, carefully step out of the treestand and descend down the climbing aid until you can't go any lower below the foot platform while still attached by the Tether Strap.

11. Attach your Lineman's Belt to the tree below the treestand. Once secured, disconnect your Tether Strap and carefully descend down the tree using the Lineman's Belt. Never be disconnected from the tree for any reason, at any time.

⚠ WARNING

NEVER adjust the straps or cables while on the Fixed Position Treestand!! Check all straps prior to each use!

7 SAFE USE OF A FIXED POSITION TREESTAND AND FBFAHS

- It is **REQUIRED** to read, understand, and follow the Full Body Fall Arrest Harness System (FBFAHS) Summit Harness (SU18195-A & SU18195-B) written and video instructions and warnings prior to use of a fixed position treestand. Hunt from the ground until you fully understand safe and proper use of the FBFAHS and fixed position treestand.
 - It is **REQUIRED** to use a FBFAHS at all times after leaving the ground!
 - When ascending to or descending from the fixed position treestand, you must be attached to the tree at all times. The Lineman's Belt strap is provided with the harness and treestand and it is **REQUIRED** to be used in conjunction with your FBFAHS.
 - **NEVER** be disconnected from the tree for any reason or at any time!
 - It is **REQUIRED** to use the double connection method of securing yourself to the tree with your FBFAHS and Lineman's Belt strap when entering your fixed treestand from your climbing aid or leaving your fixed position treestand to your climbing aid. The double connection method insures that you are attached to the tree at all times after leaving the ground. Refer to FBFAHS written and video warning and instructions for safe and proper use. (*refer to step 4, page 7 of the FBFAHS instruction booklet*)
 - **ALWAYS** step **DOWN** into your fixed position treestand from your climbing aid while being connected to the tree. **NEVER** be disconnected from the tree for any reason or at any time!!
 - Before each use, inspection of treestand, climbing aid, FBFAHS, expiration tags, straps, ropes, cables, and all hardware must be done before leaving the ground or stepping onto/using the product(s).
1. Climb up the tree using your FBFAHS and Lineman's Belt strap pursuant to the written and video instructions provided with your FBFAHS.
 2. Once you arrive at your fixed position treestand, check all straps and cables on the fixed position for nicks, cuts, tears, fading, corrosion (rust), frayed webbing or frayed steel cable strands or other damage before stepping onto the platform. If any signs of damage are present, discontinue use immediately and hunt from the ground.
 3. If visual inspection finds no present damage, connect your Tether Tree strap to the tree above the fixed position treestand. Now you are double connected. Detach your Lineman's Belt and climb up above the foot platform so you can carefully step **DOWN** into the foot platform.
 4. Adjust the Tether Strap belt so that your tether (connected to your full body harness) is tight (no slack) while in a seated position. This will eliminate the distance of a fall if one would occur.
 5. While sitting down, carefully pull up your weapon (with weapon **UNLOADED** or un-cocked and barrel pointed to the ground) using a hoist rope without leaning over the side of the treestand. Never climb with a weapon.
 6. **DO NOT** jump or bounce on the foot platform. **NEVER** lean over the side of platform area or stand on the seat platform.
 7. Always enter your fixed position treestand with visible sunlight and **ALWAYS** exit your fixed position treestand before all visible sunlight is gone. **DO NOT** enter or exit your fixed position treestand in the dark where a light would be required.
 8. Exiting the fixed position treestand: Unload your weapon and lower it to the ground using a rope or hoist (with the muzzle pointed to the ground).
 9. Step **UP** and out of the fixed position treestand onto your climbing aid while still attached to the tree with your FBFAHS.
 10. Climb down your climbing aid until you cannot slide the Tether Belt strap down any further. While still being connected to the tree by the Tether Strap, attach and secure your Lineman's Belt strap to your FBFAHS and around the tree. Once securely attached to the tree through the Lineman's Belt, detach your Tether Strap and descend down the tree slowly and carefully using the Lineman's Belt strap.
 11. With both feet firmly on the ground, disengage your Lineman's Belt strap from the tree.
 12. For any questions or concerns on how to safely use your fixed position treestand and FBFAHS, contact Summit Treestands at (800) 353-0634. Always follow all DNR rules and regulations for hunting in your area.

HUNT SAFE...ALWAYS WEAR AND USE A FBFAHS!!

REMOVAL

Remove the stand at least every two weeks. Never leave a stand in a tree for more than two weeks.

1. With the climbing aid properly attached to the tree, attach your Lineman's Belt to your FBFAHS. Climb up the climbing aid until you reach the Fixed Position Treestand.

NOTE: Check all straps/ropes of the climbing aid prior to each use.

2. Remove the lower foot platform strap first. Next, attach your hoist rope to the Fixed Position Treestand. Carefully, loosen the top belt strap enough so you can un-hook the belt strap from one side of the treestand while holding onto the treestand. Once un-hooked, carefully lower the treestand to the ground.
3. Carefully descend the tree using the Lineman's Belt of your FBFAHS using 3-points of contact.

7 MAINTENANCE AND CARE

⚠ CAUTION

Before each use, look for nicks, gouges, cuts, cracks, bends, corrosion or other damage that can be the result of improper use or accidental damage. For instance, this could occur if someone else used the treestand without knowledge of its proper use, or if the treestand were dropped, hit by a motor vehicle or subject to corrosive conditions, etc.

- The seat on this treestand is removable. It is mandatory that it be removed and stored in a dry place when not in use. Replace every two (2) years or sooner if damage or wear is present or if it appears faded.
- When not in use, store your treestand in a dry place - **tree teeth pointing down** - to keep water from pooling inside the stand tubing. Water that is allowed to fill the stand tubing and freeze will rupture the tubing.
- The powdercoat finish applied at the factory is very durable and should only need touch ups in areas of heavy wear or accidental impact. Use a high quality, outdoor spray paint to cover any bare metal areas that might develop.
- When transporting your Summit Treestand be sure it is securely tied down and be sure no other objects can slide into or hit the treestand possibly causing damage.
- NEVER use your fixed position treestand for anything other than what it was designed for. This is a fixed position treestand to be used on a tree for the purpose of hunting only.

Should you damage any part of your Summit Treestand, contact your nearest authorized Summit dealer or the factory to obtain the proper corrective action procedure and/or replacement parts for the treestand.

Summit Treestands have the highest structural integrity by design, material selection and manufacturing techniques, but as its owner, only your continued care will assure trouble free performance. When the above-mentioned guidelines are followed, your Summit Treestand will provide years of successful hunting.

8 HARNESS SUSPENSION

It is necessary and very important that someone knows your hunting location and time of return. It is also very important that you carry (on your person) emergency communication devices such as a cell phone, two-way radio, whistle, signal flare or preferably a PLD (Personal Locator Device - FCC approved July, '03). When triggered, a PLD will transmit an emergency signal to local rescue teams identifying your location via satellite GPS coordinates. PLD's may be purchased at Wilderness outfitters or on the internet.

Suspension trauma or blood pooling can occur when suspended motionless in a harness for periods of time. This can lead to unconsciousness and death. A suspension relief strap is furnished with your harness. Read your harness instructions to assure that you know how to use it.

⚠ WARNING

If you have to hang in the tree before help arrives, you need to exercise your legs by pushing off from the tree or by using the enclosed suspension relief strap. See the treestand harness instructions and the enclosed instructions for more information.

Self extraction may be necessary in the unfortunate situation that (A) no one knows your location, (B) your communication efforts are exhausted, (C) you are confident that you have the strength, dexterity and ability to perform self-extraction and (D) you decide this is your "absolute last resort". It is recommended to carry a device to assist with this self-extraction. Simple devices such as screw-in steps or a rope "Tree Descender" (available from Summit) will allow you to remove the weight from your harness. This may enable you to return to the treestand/ladder/climbing steps or slowly descend the tree.

Several optional products/systems are available that offer self-recovery or self extraction from a fall when suspended in a harness. Returning to the ground obviously also relieves suspension trauma and some systems automatically descend the user while others allow user control. If one of these products/systems is selected for use as an additional safety precaution against prolonged suspension, be sure to follow the manufacturers' directions for safe use.

9 LIMITED WARRANTY

(A) Warranty

Summit Treestands, LLC (Summit) warrants to the original retail purchaser that all products manufactured by it are free from defects in material and manufacture at the time of shipment for sixty (60) months from the date of purchase. Summit will repair or replace any part found defective if the unit claimed to be defective shall be returned to Summit, postage prepaid, within the warranty period.

This warranty shall not apply to any product which has been subjected to misuse; misapplication; neglect (including but not limited to improper maintenance); accident; improper installation; modification (including but not limited to use of unauthorized parts or attachments); adjustment or repair. THE FOREGOING IS IN LIEU OF ALL OTHER WARRANTIES, WHETHER EXPRESS OR IMPLIED (INCLUDING THOSE OF MERCHANTABILITY AND FITNESS OF ANY PRODUCT FOR A PARTICULAR PURPOSE), AND OF ANY OTHER OBLIGATION OF LIABILITY ON THE PART OF THE COMPANY.

(B) Limitation of Liability

It is expressly understood that Summit's liability for its products, whether due to breach of warranty, negligence, strict liability, or otherwise, is limited to the repair of the product, as stated above, and Summit will not be liable for any other injury, loss, damage, or expense, whether direct or consequential, including but not limited to loss of use, income, profit, or damage to material, arising in connection with the sale, installation, use of, inability to use, or the repair or replacement of Summit's products.

Summit reserves the right to make alterations or modifications in its products at any time, which in its opinion, may improve the performance and efficiency of the product. It shall not be obligated to make such alterations or modifications to products already in service.

Please take the time to fill out the warranty card online at <http://www.summitstands.com/warranty>



rsxRAPTOR, rsxHAWK Miradors Avec Siège Suspendu

PN SU82093, SU82076

© 2016 Summit Treestands, LLC | 715 Summit Dr. Decatur, AL 35601

PH#: (800) 353-0634 | www.summitstands.com



- LISEZ, SUIVEZ ET COMPRENEZ TOUS LES AVERTISSEMENTS ET TOUTES LES INSTRUCTIONS AVANT L'UTILISATION. VÉRIFIEZ TOUTES LES DATES D'EXPIRATIONS SUR LES ÉTIQUETTES AVANT CHAQUE UTILISATION. SI VOUS NE COMPRENEZ PAS ENTIÈREMENT L'UTILISATION SÉCURITAIRE ET CORRECTE DU HARNAIS DE CORPS COMPLET AVEC SYSTÈME D'ARRÊT DE CHUTE (HCCSAC) OU DU MIRADOR, CHASSEZ À PARTIR DU SOL! NE PAS SUIVRE TOUS LES AVERTISSEMENTS ET TOUTES LES INSTRUCTIONS INDIQUÉS PEUT ENTRAÎNER DE SÉRIEUSES BLESSURES OU LA MORT! IL EST REQUIS DE SURVEILLER ET COMPRENDRE LE DVD FOURNI AVEC CE PRODUIT AINSI QUE LES AVERTISSEMENTS DE SÉCURITÉ ET LES INSTRUCTIONS AU : www.summitstands.com/safety-videos
- LORSQU'IL EST UTILISÉ DANS CE DOCUMENT, LE TERME "MIRADOR" INCLUT DES TRÉPIEDS, DES MIRADORS AUTO-GRIMPANTS, DES MIRADORS FIXES ET DES MIRADORS À ÉCHELLE.
- UNE CHUTE PEUT SURVENIR EN TOUT TEMPS LORSQUE VOUS QUITTEZ LE SOL ET QUE VOUS CHASSEZ À PARTIR D'UN MIRADOR! TOUTE CHUTE PEUT ENGENDRER DE SÉRIEUSES BLESSURES OU LA MORT! L'UTILISATION D'UN HARNAIS DE CORPS COMPLET AVEC SYSTÈME D'ARRÊT DE CHUTE EST REQUIS LORSQUE VOUS UTILISEZ UN MIRADOR. SI VOUS N'AVEZ PAS DE HCCSAC, CHASSEZ À PARTIR DU SOL!
- L'UTILISATION DE CE PRODUIT REQUIERT L'EMPLOI D'UN HARNAIS DE CORPS COMPLET AVEC SYSTÈME D'ARRÊT DE CHUTE (HCCSAC) QUI INCLUT UNE COURROIE D'ASCENSION. CELLE-CI PERMET À L'UTILISATEUR DE RESTER ATTACHÉ À L'ARBRE LORS DE L'ASCENSION ET DE LA DESCENTE, DONC À PARTIR DU MOMENT OÙ IL QUITTE LE SOL JUSQU'AU RETOUR VERS CELUI-CI. LE HCCSAC DOIT ÊTRE UTILISÉ ET ATTACHÉ À L'ARBRE AVANT DE POUVOIR ACCÉDER À LA PLATEFORME DU MIRADOR ET DEVAIT ÊTRE PORTÉ ET ATTACHÉ À L'ARBRE EN TOUT TEMPS LORS DE L'UTILISATION DU MIRADOR ET CE JUSQU'AU RETOUR AU SOL. LISEZ ET SUIVEZ TOUTES LES INSTRUCTIONS QUI SONT FOURNIES AVEC VOTRE HCCSAC.
- LA LONGUEUR DE LA COURROIE D'ANCRAGE DU HARNAIS DEVAIT ÊTRE RÉDUITE AU MINIMUM EN TOUT TEMPS. ELLE DEVAIT ÊTRE AJUSTÉE POUR QU'ELLE SOIT AU DESSUS DE LA TÊTE SANS EXCÉDENT DANS LA POSITION ASSISE ET UN MINIMUM DE JEU DEVAIT ÊTRE DISPONIBLE LORS DE L'ASCENSION. NE PAS SUIVRE CES INSTRUCTIONS POURRAIT ENGENDRER UNE SUSPENSION SANS POSSIBILITÉ DE RÉCUPÉRATION VERS LE MIRADOR. SOYEZ VIGILANT EN CE QUI A TRAIT AUX RISQUES RELIÉS À UNE SUSPENSION DANS UN HCCSAC ET AU FAIT QU'UNE SUSPENSION PROLONGÉE DANS UN HARNAIS PEUT ÊTRE MORTELLE.
- VEUILLEZ TOUJOURS INFORMER UNE TIERCE PERSONNE DE VOTRE EMPLACEMENT DE CHASSE EN CAS D'URGENCE. SI PERSONNE N'EST AU COURANT DE VOTRE EMPLACEMENT DE CHASSE ET QUE LA COMMUNICATION EST INFRACTUEUSE, VOUS DEVEZ AVOIR UN PLAN PERSONNEL POUR RÉCUPÉRER OU VOUS LIBÉRER AVANT L'ASCENSION DANS L'ARBRE. UNE SUSPENSION PROLONGÉE DANS UN HARNAIS PEUT ÊTRE MORTELLE. IL EST IMPORTANT DE FAIRE DES EXERCICES AVEC LES JAMBES EN POUSSANT SUR L'ARBRE OU EN FAISANT D'AUTRES GENRES D'EXERCICES AVEC LES JAMBES POUR ÉVITER L'ACCUMULATION DE SANG LORS D'UNE SUSPENSION. LES CHASSEURS POSSÉDANT DES CONDITIONS PHYSIQUES DIFFÉRENTES AURONT BESOIN DE PLANS DIFFÉRENTS POUR RÉCUPÉRER OU SE LIBÉRER ET AINSI ÉVITER LES EFFETS D'UNE SUSPENSION PROLONGÉE. AYEZ UN PLAN PERSONNEL ET PRATIQUEZ-LE EN PRÉSENCE D'UN ADULTE RESPONSABLE AVANT DE QUITTER LE SOL. AUCUN PLAN DE RÉCUPÉRATION OU DE LIBÉRATION NE PEUT FONCTIONNER POUR TOUS LES CHASSEURS, POUR TOUT TYPE D'ARBRE ET DANS TOUTES LES CIRCONSTANCES. SEUL VOUS POUVEZ DÉTERMINER LE MEILLEUR PLAN POUR VOTRE SITUATION ET VOUS DEVEZ AVOIR CE PLAN AVANT DE QUITTER LE SOL. CHASSEZ À PARTIR DU SOL SI VOUS N'AVEZ PAS LA POSSIBILITÉ DE RÉCUPÉRER OU DE VOUS LIBÉRER D'UNE SUSPENSION.
- SI VOUS AVEZ DES QUESTIONS OU DES INQUIÉTUDES QUANT AUX INSTRUCTIONS, AVERTISSEMENTS OU L'UTILISATION CORRECTE "ARRÊTEZ" ET CONTACTEZ LE MANUFACTURIER. N'UTILISEZ PAS CE PRODUIT JUSQU'À CE QUE VOUS COMPRENIEZ ENTIÈREMENT SON UTILISATION SÉCURITAIRE ET CORRECTE. GARDEZ TOUS LES AVERTISSEMENTS, INSTRUCTIONS ET DVD POUR UNE UTILISATION ULTÉRIEURE SI NÉCESSAIRE, POUR TOUTE PERSONNE QUI EMPRUNTERA VOTRE MIRADOR/HCCSAC OU POUR TRANSMETTRE À QUICONQUE ACHETERAIT CES PRODUITS. UTILISEZ TOUS LES DISPOSITIFS DE SÉCURITÉ FOURNIS AVEC LE MIRADOR ET LE HCCSAC.
- L'UTILISATION D'UNE CEINTURE D'ASCENSION FAISANT PARTIE DE VOTRE HCCSAC EST REQUISE LORS DE L'INSTALLATION, L'UTILISATION OU L'ENLÈVEMENT DE TOUT AIDE À LA MONTÉE OU DU MIRADOR FIXE.
- VÉRIFIEZ TOUS LES CÂBLES ET COURROIES AINSI QUE TOUTES LES SECTIONS D'ÉCHELLE AVANT CHAQUE UTILISATION AFIN DE VOUS ASSURER QUE LES SECTIONS NE SONT PAS SÉPARÉES. ASSUREZ-VOUS QUE LE SOL SOUS L'AIDE À LA MONTÉE EST FERME ET AU NIVEAU.
- DESCENDEZ TOUJOURS SUR LA PLATEFORME POUR LES PIEDS DE TOUT MIRADOR FIXE. L'EMPLACEMENT D'UN MIRADOR FIXE DOIT ÊTRE PLUS BAS QUE LA PARTIE LA PLUS ÉLEVÉE DE L'AIDE À LA MONTÉE.
- LORS DE L'UTILISATION D'UN MIRADOR FIXE, NE SOYEZ JAMAIS DÉTACHÉ DE L'ARBRE POUR AUCUNE RAISON ET EN AUCUN TEMPS. UTILISEZ UN PROCESSUS À DEUX POINTS DE CONTACT LORSQUE VOUS EMBARQUEZ SUR UN MIRADOR OU AUTOUR D'OBSTACLES. UN HCCSAC EST REQUIS EN TOUT TEMPS LORSQUE VOUS QUITTEZ LE SOL.
- VÉRIFIEZ TOUS LES CÂBLES ET LES COURROIES DU MIRADOR AVANT CHAQUE UTILISATION OU AVANT D'EMBARQUER SUR LA PLATEFORME. NE PAS SUIVRE CES INSTRUCTIONS PEUT ENGENDRER DE SÉRIEUSES BLESSURES OU LA MORT.
- N'UTILISEZ PAS CE PRODUIT SI VOUS NE COMPRENEZ PAS SON UTILISATION SÉCURITAIRE ET CORRECTE. LISEZ ET SUIVEZ TOUTES LES INSTRUCTIONS ET AVERTISSEMENTS AVANT CHAQUE UTILISATION!
- VÉRIFIEZ LE MIRADOR ET LES CÂBLES AVANT CHAQUE UTILISATION POUR TOUTE USURE EXCESSIVE, DÉFORMATION, CORROSION OU AUTRES DOMMAGES. VÉRIFIEZ TOUTES LES COURROIES, LES SANGLES ET LES CÂBLES POUR L'EFFILOCHAGE, LES DÉCHIRURES, LES FISSURES, LES COUPURES, L'USURE EXCESSIVE OU POUR TOUTE AUTRE FORME DE DOMMAGE. CESSEZ L'UTILISATION IMMÉDIATEMENT SI VOUS REMARQUEZ DES DOMMAGES.
- N'EXCÉDEZ JAMAIS LA LIMITE DE POIDS MAXIMALE POUR CE PRODUIT. CETTE LIMITE INCLUT L'UTILISATEUR ET TOUT L'ÉQUIPEMENT TRANSPORTÉ SUR LA PLATEFORME.
- REMPLACEZ TOUTES LES SANGLES ET TOUS LES CÂBLES À TOUS LES DEUX ANS OU AVANT SI VOUS REMARQUEZ DES DOMMAGES INCLUANT MAIS NE SE LIMITANT PAS À DE L'EFFILOCHAGE, DE LA CORROSION, DES COUPURES, DES DÉCHIRURES, DE L'ABRASION, DE LA DÉCOLORATION, DES ENTAILLES OU TOUT SIGNE QUI INDIQUE QUE LES SANGLES OU LES CÂBLES PEUVENT ÊTRE USÉS OU ENDOMMAGÉS SUITE À UNE CHUTE OU POUR TOUTE RAISON MAIS NE SE LIMITANT PAS AU SOUTIEN D'UN EXCÈS DE POIDS. SI VOUS NOTEZ TOUT DOMMAGE MENTIONNÉ CI-HAUT (OU TOUT AUTRE DOMMAGE), CESSEZ L'UTILISATION IMMÉDIATEMENT!
- N'UTILISEZ PAS UN MIRADOR S'IL Y A DE LA GLACE OU DE LA NEIGE SUR CELUI-CI OU SUR L'AIDE À LA MONTÉE.
- AYEZ TOUJOURS TROIS (3) POINTS DE CONTACT AVEC TOUT AIDE À LA MONTÉE LORS DE L'ASCENSION. NE MONTEZ JAMAIS AVEC DE L'ÉQUIPEMENT SUR VOTRE DOS OU DANS VOS MAINS. NE VOUS PRESSEZ PAS!!
- AVANT CHAQUE UTILISATION ASSUREZ-VOUS QUE:
 - IL N'Y A PAS DE SIGNE VISIBLE DE CORROSION.
 - IL N'Y A PAS DE FISSURES DANS LES TUBES.
 - IL N'Y A PAS DE FISSURES DANS LES SOUDURES
 - IL N'Y A PAS DE JOINTS SOUDÉS QUI SE SONT DÉTACHÉS

SI UNE DES CONDITIONS CI-DESSUS N'EST PAS RENCONTRÉE, ARRÊTEZ L'UTILISATION DE CE PRODUIT IMMÉDIATEMENT!

- CE PRODUIT EST CONÇU POUR ÊTRE UTILISÉ PAR DES ADULTES RESPONSABLES DE 18 ANS ET PLUS. TOUTE PERSONNE DE MOINS DE 18 ANS NE DEVRAIT JAMAIS UTILISÉ CE PRODUIT.
- N'UTILISEZ JAMAIS LE MIRADOR OU LE HCCSAC PAR MAUVAIS TEMPS, PAR EXEMPLE S'IL PLEUT, S'IL Y A DES ÉCLAIRS, DES TEMPÊTES DE VENT, DE LA NEIGE, DE LA GRÊLE, DE LA NEIGE FONDUE OU DES CONDITIONS GLACÉES. SI CES CONDITIONS SONT PRÉSENTES, DESCENDEZ DU MIRADOR ET METTEZ FIN À VOTRE CHASSE. SI LE MAUVAIS TEMPS EST IMMINENT, DESCENDEZ DU MIRADOR OU NE MONTEZ DANS AUCUN MIRADOR.
- NE SOYEZ JAMAIS PRESSÉ POUR L'INSTALLATION, L'UTILISATION OU L'ENLÈVEMENT DE CE PRODUIT. L'EMPRESSEMENT PEUT CAUSER DES ACCIDENTS ENGENDRANT DE SÉRIEUSES BLESSURES OU LA MORT!
- N'UTILISEZ JAMAIS LE HCCSAC OU LE MIRADOR SI VOUS ÊTES MALADE, SI VOUS AVEZ DES NAUSÉES OU DES ÉTOURDISSEMENTS OU SI VOUS AVEZ UNE CONDITION MÉDICALE QUI POURRAIT VOUS CAUSER DES ENNUIS, TELS UNE MALADIE DU COEUR, DES ARTICULATIONS QUI BLOQUENT, DES VERTÈBRES QUI SE FUSIONNENT OU SI VOUS ÊTES FATIGUÉ
- N'UTILISEZ JAMAIS CE PRODUIT OU LE HCCSAC SI VOUS ÊTES SOUS L'INFLUENCE DE DROGUES, D'ALCOOL, OU D'UNE PRESCRIPTION POUR MÉDICAMENT. CECI INCLU PLUSIEURS TYPES DE MÉDICAMENTS POUR LE RHUME ET LA GRIPPE ACHETÉS AU COMPTOIR D'UNE PHARMACIE. AVANT D'UTILISER CE PRODUIT, VEUILLEZ TOUJOURS CONSULTER VOTRE MÉDECIN AU SUJET DES MÉDICAMENTS SOUS ORDONNANCE, DES MÉDICAMENTS ACHETÉS AU COMPTOIR AINSI QU'AU SUJET DE VOS CAPACITÉS PHYSIQUES SI VOUS UTILISEZ TOUT TYPE DE MÉDICAMENT.
- N'UTILISEZ PAS CE PRODUIT SI VOUS N'AVEZ PAS UNE BONNE FORME PHYSIQUE SANS RESTRICTIONS ET QUE VOUS ÊTES BIEN REPOSÉ. VEUILLEZ TOUJOURS CONSULTER UN MÉDECIN AVANT L'UTILISATION DE CE PRODUIT AFIN D'ASSURER L'UTILISATION SÉCURITAIRE DE CE PRODUIT.
- N'UTILISEZ PAS CE PRODUIT SI VOUS AVEZ UNE HISTORIQUE DE MALADIE DU COEUR OU D'UNE MALADIE PULMONAIRE SANS CONSULTER VOTRE MÉDECIN AFIN DE L'UTILISER DE FAÇON SÉCURITAIRE ET CORRECTE.
- N'UTILISEZ JAMAIS UN MIRADOR SUR UN ARBRE MORT, UN ARBRE PENCHÉ OU MALADE, UN ARBRE AVEC UNE ÉCORCE QUI SE DÉTACHE, UN POTEAU D'UTILITÉ PUBLIQUE OU SUR DES ARBRES QUI ONT DES OBSTRUCTIONS (TELS QUE DES NOEUDS OU DES BRANCHES) QUI AURONT POUR EFFET DE LIMITER L'UTILISATION DU MIRADOR! NE VOUS FIEZ JAMAIS À UNE BRANCHE D'ARBRE À TITRE DE SUPPORT OU DE MARCHÉ! N'UTILISEZ JAMAIS DES ARBRES QUI ONT DES OBSTRUCTIONS QUI AURAIENT POUR EFFET DE LIMITER L'UTILISATION DU MIRADOR OU DE CAUSER DE L'INSTABILITÉ.
- NE BONDISSEZ OU NE SAUTEZ JAMAIS SUR LA PLATEFORME POUR LES PIEDS OU SUR LA PLATEFORME DU SIÈGE LORSQUE VOUS ESSAYEZ D'ATTACHER LE MIRADOR À L'ARBRE OU POUR TOUTE AUTRE RAISON. CECI POURRAIT ENDOMMAGER LE MIRADOR ET POURRAIT CAUSER UNE SURCHARGE DE POIDS ET ENGENDRER DE SÉRIEUSES BLESSURES OU LA MORT!!
- MONTEZ TOUJOURS UN ARC, UN SAC À DOS, UNE ARME À FEU OU TOUT AUTRE ÉQUIPEMENT AU MOYEN D'UNE CORDE OU D'UN TREUIL SEULEMENT APRÈS VOTRE ARRIVÉE SÉCURITAIRE SUR LE MIRADOR. LES ARMES À FEU DOIVENT ÊTRE MONTÉES DÉCHARGÉES AVEC LA CHAMBRE OUVERTE ET LE CANON POINTANT VERS LE SOL!
- NE MODIFIEZ JAMAIS VOTRE MIRADOR EN FAISANT DES RÉPARATIONS, EN REMPLAÇANT DES PIÈCES, EN MODIFIANT, AJOUTANT OU EN Y ATTACHANT DES PIÈCES SAUF SI LE MANUFACTURIER LE RECOMMANDE!
- PRATIQUEZ L'INSTALLATION, L'AJUSTEMENT ET L'UTILISATION DE VOTRE MIRADOR AU NIVEAU DU SOL AVANT L'UTILISATION À UN NIVEAU ÉLEVÉ!
- NE VOUS PENCHEZ JAMAIS PAR-DESSUS LES CÔTÉS DE VOTRE MIRADOR POUR AUCUNE RAISON ET EN TOUT TEMPS.
- NE DORMEZ JAMAIS DANS LE MIRADOR. LE SOMMEIL POURRAIT ENTRAÎNER UNE CHUTE ET POURRAIT ENGENDRER DE SÉRIEUSES BLESSURES OU LA MORT!
- NE TAILLEZ PAS OU NE CASSEZ PAS LES BRANCHES D'UN ARBRE LORSQUE VOUS ÊTES SUR OU DANS UN MIRADOR DANS UNE POSITION ÉLEVÉE. TOUT ÉMONDAGE DOIT ÊTRE FAIT À PARTIR DU SOL!! UN HCCSAC EST REQUIS EN TOUT TEMPS LORS DE L'UTILISATION D'UN MIRADOR DANS UNE POSITION SURÉLEVÉE.
- NE LAISSEZ PAS CE PRODUIT DANS L'ARBRE POUR UNE PÉRIODE EXCÉDANT DEUX (2) SEMAINES À LA FOIS. LA TEMPÉRATURE, LES ANIMAUX, LA CROISSANCE DE L'ARBRE, LES VANDALES ET/OU AUTRES CONDITIONS ENVIRONNEMENTALES POURRAIENT ENDOMMAGER LE PRODUIT ET SON INTÉGRITÉ. N'UTILISEZ JAMAIS UN MIRADOR QUI A ÉTÉ LAISSÉ DANS UN ARBRE POUR PLUS DE DEUX SEMAINES. SI VOUS UTILISEZ LE MIRADOR APPARTENANT À UNE AUTRE PERSONNE, RENSEIGNEZ-VOUS AU SUJET DE LA PÉRIODE DURANT LAQUELLE LE MIRADOR EST ATTACHÉ À L'ARBRE AVANT SON UTILISATION!! SI CETTE INFORMATION EST INCONNUE, CHASSEZ À PARTIR DU SOL!!
- VEUILLEZ TOUJOURS VÉRIFIER VOTRE MIRADOR SUMMIT AVANT CHAQUE UTILISATION AINSI QUE SES COMPOSANTES ET SES HARNAIS POUR DÉCELER DES FISSURES, DES DÉCHIRURES, DE L'USURE DES CÂBLES, DE L'ABRASION, DE LA CORROSION, DES RUPTURES, DES BOSSES OU AUTRES DOMMAGES QUI PEUVENT SURVENIR DURANT LE TRANSPORT, L'ENTREPOSAGE OU L'UTILISATION DE CELUI-CI. N'UTILISEZ PAS LE MIRADOR SI VOUS NOTEZ DES DOMMAGES! CONTACTEZ LE SERVICE À LA CLIENTÈLE POUR EFFECTUER LES RÉPARATIONS APPROPRIÉES OU POUR DES RENSEIGNEMENTS AU SUJET DE LA PROCÉDURE DE RÉPARATIONS / REMPLACEMENT!
- TOUTES LES INSTRUCTIONS ÉCRITES OU PAR VIDÉO AINSI QUE LES AVERTISSEMENTS, LES COURROIES ET LE HARNAIS DE CORPS COMPLET AVEC UN SYSTÈME D'ARRÊT DE CHUTE DOIVENT ÊTRE ENTREPOSÉS DANS UN ENDROIT SÉCURITAIRE, FRAIS ET SEC. TOUTES LES VIDÉOS ET LES INSTRUCTIONS ÉCRITES AINSI QUE LES AVERTISSEMENTS DOIVENT ÊTRE REVUS À CHAQUE ANNÉE. IL INCOMBE À CHAQUE PROPRIÉTAIRE DE MIRADOR DE FOURNIR À QUICONQUE EMPRUNTE OU ACHÈTE LE MIRADOR LES AVERTISSEMENTS ET INSTRUCTIONS DU MIRADOR. AUCUN MIRADOR N'EST COMPLET SANS UN HARNAIS DE CORPS COMPLET AVEC UN SYSTÈME D'ARRÊT DE CHUTE ET NE DEVRAIT JAMAIS ÊTRE UTILISÉ SANS HCCSAC AU-DESSUS DU SOL.
- LES COULEURS DES PRODUITS AINSI QUE LE MOTIF DU TISSU CAMOUFLAGE PEUVENT ÊTRE MODIFIÉS SANS PRÉAVIS. VOTRE PRODUIT PEUT NE PAS ÊTRE LE MÊME QUE CELUI QUI APPARAÎT SUR LA BOÎTE OU SUR L'ÉTIQUETTE. LES COULEURS DIFFÉRENTES ET/OU LE MOTIF DU TISSU CAMOUFLAGE N'AFECTENT PAS LA PERFORMANCE DE CE PRODUIT. LES PESANTEURS ET HAUTEURS DE TOUTS LES PRODUITS SONT APPROXIMATIFS ET SONT SUJETS À CHANGEMENT SANS PRÉAVIS.
- CES PRODUITS SONT CONÇUS POUR ÊTRE UTILISÉS À L'EXTÉRIEUR DANS LA PLUPART DES CONDITIONS CLIMATIQUES. L'ENTRETIEN ET LES INSPECTIONS SONT REQUIS POUR UNE UTILISATION SANS PROBLÈMES ET CE POUR PLUSIEURS ANNÉES. ESSUYEZ TOUJOURS VOS PRODUITS APRÈS CHAQUE UTILISATION. EXAMINEZ MINUTIEUSEMENT VOTRE PRODUIT AVANT ET APRÈS CHAQUE UTILISATION! NE PRÉSUMEZ JAMAIS QU'UNE PIÈCE QUI A PEUT-ÊTRE ÉTÉ ASSUJETTIE À DES DOMMAGES OU À L'USURE PEUT ÊTRE UTILISÉE SANS PROBLÈMES. ARRÊTEZ L'UTILISATION IMMÉDIATEMENT ET CONTACTEZ SUMMIT TREESTAND IMMÉDIATEMENT SI VOUS AVEZ DES INQUIÉTUDES OU DES SOUPÇONS AU SUJET DE VOTRE PRODUIT.
- LES TUBES PEUVENT SE REMPLIR D'EAU, GELER ET PEUVENT SE BRISER OU ÉCLATER SI VOUS LAISSEZ VOTRE MIRADOR À L'EXTÉRIEUR. UNE VÉRIFICATION DU MIRADOR EST REQUISE AVANT CHAQUE UTILISATION!! TOUTES PARTIES CONTENANT DES TUBES QUI ONT UN ÉTAT DÉFORMÉ OU QUI ONT ÉCLATÉ À CAUSE DU GEL NE SONT PAS COUVERTES PAR LA GARANTIE ET SON UTILISATION DEVRAIT ÊTRE ARRÊTÉE IMMÉDIATEMENT! NE PAS SUIVRE CES INSTRUCTIONS PEUT ENGENDRER DE SÉRIEUSES BLESSURES OU LA MORT!! LE PROPRIÉTAIRE DOIT ASSUMER LES COÛTS DES COMPOSANTES DE REMPLACEMENT.

⚠ AVERTISSEMENT

N'ENLEVEZ PAS LES ÉTIQUETTES INDIQUANT LES AVERTISSEMENTS OU LES ÉTIQUETTES INDIQUANT LES COMPOSANTES DES PRODUITS SUR LE MIRADOR!

ÉTIQUETTE D'AVERTISSEMENT DU SIÈGE (rsxRAPTOR)

© SUMMIT TREESTANDS, LLC 2016

⚠ WARNING FAILURE TO READ, UNDERSTAND AND FOLLOW ALL INCLUDED MANUFACTURER'S WRITTEN AND VIDEO INSTRUCTIONS AND WARNINGS PRIOR TO USE COULD RESULT IN SERIOUS INJURY OR DEATH!!

- MANDATORY TREESTAND CHECKLIST REVIEW EACH ITEM BEFORE EACH USE!**
- ✓ Read, watch, follow ALL instructions and warnings prior to each use.
 - ✓ Check treestand and any webbing prior to every use. Check treestand for undue wear, deformity, corrosion or other damage, and all webbing for fraying, rips, tears, cuts, undue wear or any other type of damage. Discontinue use IMMEDIATELY if any of this damage is present.
 - ✓ Inspect tree for suitability and tree size limitations.
 - ✓ ENSURE THE TOP AND BOTTOM PLATFORMS ARE TETHERED TOGETHER!
 - ✓ The use of a full body fall arrest harness system (FBFAHS) is required at all times when using this product. The harness must be properly attached to the tree as noted in the instructions from the point you leave the ground until you return to the ground. If any part of the FBFAHS is not present or not being properly used, HUNT FROM THE GROUND! Failure to properly use the FBFAHS at all times after leaving the ground may result in serious injury or death.
 - ✓ DO NOT use this product until you understand safe and proper use. Use extreme caution using this product. A fall can occur any time after leaving the ground. Consult with your physician before use.
 - ✓ OBEY MAXIMUM WEIGHT LIMITS (SEE TABLE)
 - ✓ This product is for single person use.
 - ✓ Insure that all climbing stirrups are properly located as specified in the instructions so that both feet are firmly over the platform slats. Avoid placing weight too close to the tree as that may lessen the ability of the treestand to hold onto the tree and cause a fall event.

300 LBS.

- RAZOR* ■ SENTRY*
- BUSHMASTER*
- MINI VIPER*
- VIPER*
- OPENSHOT*
- COBRA*
- EXPLORER*
- RAPTOR*

WEIGHT LIMITS LISTED BELOW ARE MAXIMUM LIMITS. THIS INCLUDES USER AND ALL GEAR TAKEN INTO THE STAND.

Replace the seat cushion or mesh seat fabric every two (2) years or sooner if any fading, frays, rips, tears, cuts or other damage is present.

350 LBS.

- TITAN* ■ GOLIATH* ■ 180 MAX*

*** INCLUDES ALL MODELS WEIGHT LIMIT TABLE**

MANUFACTURED DATE: 2016

Summit Treestands, LLC
715 Summit Dr, Decatur AL 35601
Phone 800-353-0634
www.summitstands.com

ÉTIQUETTE D'AVERTISSEMENT DU MIRADOR (rsxHAWK ET rsxRAPTOR)

⚠ WARNING FAILURE TO READ, UNDERSTAND AND FOLLOW ALL INCLUDED MANUFACTURER'S WRITTEN AND VIDEO INSTRUCTIONS AND WARNINGS PRIOR TO USE COULD RESULT IN SERIOUS INJURY OR DEATH!!

**Fixed Position Stand
Weight Limit (Max): 300 lbs.**

- The use of a full body fall arrest harness system (FBFAHS) is **REQUIRED** at all times when using, installing, or removing this product. The harness must be properly attached to the tree as noted in the instructions from the point you leave the ground until you return to the ground. The included harness is provided with a lineman's climbing belt and a tree strap that will allow the user to install, climb up to, descend and fall from the treestand while fully attached to the tree. These items allow the user to be doubly connected when reaching the height of the treestand and ensure that the user may always be attached to the tree. If any part of the FBFAHS is not present or not being properly used, **DO NOT LEAVE THE GROUND!** Failure to properly use the FBFAHS at all times after leaving the ground may result in serious injury or death.
- Check treestand and any webbing prior to every use for undue wear, deformity, corrosion or other damage, and all webbing for fraying, rips, tears, cuts, undue wear or any other type of damage. Discontinue use IMMEDIATELY if **any** damage is present.
- Inspect tree for suitability and tree size limitations.
- Never exceed maximum weight limit.
- A fall can occur any time after leaving the ground. Use **extreme** caution when using this product. Consult with your physician before use.
- **DO NOT USE THIS PRODUCT UNTIL YOU UNDERSTAND SAFE AND PROPER USE. READ AND FOLLOW ALL INSTRUCTIONS AND WARNINGS PRIOR TO EACH USE!**
- REPLACE ALL WEBBING AND CABLES EVERY TWO YEARS OR SOONER IF ANY DAMAGE IS PRESENT OR SUSPECTED.
- DO NOT LEAVE THIS PRODUCT IN THE TREE FOR MORE THAN TWO WEEKS AT A TIME. WEATHER, ANIMALS, TREE GROWTH, VANDALS AND/OR OTHER ENVIRONMENTAL CONDITIONS MAY DAMAGE THE PRODUCT AND ITS INTEGRITY. NEVER USE A STAND THAT HAS BEEN LEFT IN A TREE FOR MORE THAN TWO WEEKS. ALWAYS INSPECT THE STAND AND ITS COMPONENTS THOROUGHLY BEFORE EACH USE. STORE INSIDE IN A DRY ENVIRONMENT.
- ALWAYS PLACE CLIMBING AIDS TO ALLOW THE USER TO STEP DOWN INTO THE STAND.

⚠ AVERTISSEMENT

NE PAS LIRE, COMPRENDRE ET SUIVRE TOUTES LES INSTRUCTIONS ÉCRITES ET PAR VIDÉO DU MANUFACTURIER AINSI QUE LES AVERTISSEMENTS AVANT L'UTILISATION POURRAIT ENGENDRER DES BLESSURES SÉRIEUSES OU LA MORT!!

Poids maximum pour ce harnais: 136 KG.

- L'utilisation d'un harnais complet avec système d'arrêt de chute (HCSAC) est **REQUIS** en tout temps lors de l'utilisation, de l'installation ou l'enlèvement de ce produit. Le harnais doit être attaché correctement à l'arbre tel que décrit dans les instructions à partir du moment où vous quittez le sol jusqu'au retour vers celui-ci. Le harnais qui est inclus contient une ceinture d'ascension et une courroie pour l'arbre qui permettent à l'utilisateur d'installer, de monter, de descendre et de tomber du mirador en étant attaché à l'arbre. Ces items permettent à l'utilisateur d'être attaché à deux endroits lorsqu'il rejoint le mirador et assure que l'utilisateur doit en tout temps être attaché à l'arbre. Si des items du HCSAC sont manquants ou ne sont pas utilisés adéquatement, **NE QUITTEZ PAS LE SOL!** L'utilisation inadéquate du HCSAC lorsque vous quittez le sol peut engendrer des blessures sérieuses ou la mort.
- Vérifiez le mirador avant chaque utilisation pour toute usure excessive, déformation, corrosion ou autres dommages, ainsi que toutes les courroies et câbles pour effilochages, déchirures, fissures, coupures, usure excessive ou pour toute autre forme de dommage. Cessez l'utilisation IMMÉDIATEMENT si vous remarquez ces dommages.
- Examinez l'arbre pour vérifier son adaptabilité ainsi que les restrictions reliées à sa grosseur.
- N'exécédez jamais la limite de poids maximale.
- Une chute peut survenir en tout temps à partir du moment où vous quittez le sol. Utilisez ce produit avec une extrême prudence. Consultez votre médecin avant l'utilisation du produit.
- **N'UTILISEZ PAS CE PRODUIT JUSQU'À CE QUE VOUS COMPRENIEZ SON UTILISATION SÉCURITAIRE ET CORRECTE. LISEZ ET SUIVEZ TOUTES LES INSTRUCTIONS ET AVERTISSEMENTS AVANT CHAQUE UTILISATION!**
- REMPLACEZ TOUTES LES COURROIES ET CÂBLES À TOUTS LES DEUX ANS OU AVANT SI VOUS NOTEZ OU SOUPÇONNEZ DES DOMMAGES.
- NE LAISSEZ PAS CE PRODUIT DANS L'ARBRE POUR PLUS DE DEUX SEMAINES À LA FOIS. LA TEMPÉRATURE, LES ANIMAUX, LA CROISSANCE DE L'ARBRE, LE VANDALISME ET/OU AUTRES CONDITIONS ENVIRONNEMENTALES PEUVENT ENDOMMAGER LE PRODUIT ET SON INTÉGRITÉ. NE JAMAIS UTILISER UN MIRADOR QUI A ÉTÉ LAISSÉ DANS UN ARBRE POUR PLUS DE DEUX SEMAINES. VÉRIFIEZ TOUJOURS LE MIRADOR ET CES COMPOSANTES MINUTIEUSEMENT AVANT CHAQUE UTILISATION. ENTREPOSEZ LE PRODUIT DANS UN ENVIRONNEMENT SEC.
- VEUILLEZ TOUJOURS PLACER LES OUTILS DE MONTAGE DE SORTE QUE L'UTILISATEUR PUISSE DESCENDRE SUR LE MIRADOR.

Summit Treestands, LLC
715 Summit Dr, Decatur AL 35601
Phone 800-353-0634
www.summitstands.com

**Manufactured Date: 2016
Manufacturé en 2016**

**MADE IN USA
FABRIQUÉ AUX USA
© STLLC 2016**

⚠ AVERTISSEMENT

N'ENLEVEZ PAS LES ÉTIQUETTES INDICANT LES AVERTISSEMENTS OU LES ÉTIQUETTES INDICANT LES COMPOSANTES DES PRODUITS SUR LE MIRADOR!

TALON BRACKET

⚠ AVERTISSEMENT

NE PAS LIRE, COMPRENDRE ET SUIVRE TOUTES LES INSTRUCTIONS ÉCRITES ET PAR VIDÉO DU MANUFACTURIER AINSI QUE LES AVERTISSEMENTS AVANT L'UTILISATION POURRAIT ENGENDRER DES BLESSURES SÉRIEUSES OU LA MORT!!

- Vérifiez TOUJOURS cette courroie pour effilochages, déchirures, fissures, coupures, corrosion, usure excessive ou pour toute autre forme de dommage avant chaque utilisation. Cessez l'utilisation IMMÉDIATEMENT si vous remarquez ces dommages.
- Ce produit doit être jeté deux ans après la date du fabricant indiquée ci-dessus. Si vous ne jetez pas cette courroie selon les directives, de sérieuses blessures ou la mort peuvent survenir. Des courroies de remplacement peuvent être achetées à l'adresse suivante: www.summitstands.com.
- Un harnais complet avec système d'arrêt de chute (HCSAC) est requis lors de l'installation, de l'enlèvement ou de l'utilisation de cette courroie avec le mirador Summit. Lisez et suivez les instructions du fabricant pour une utilisation sécuritaire.
- À être UTILISÉ EXCLUSIVEMENT avec des miradors Summit tel que présentés dans le manuel d'instruction.
- Ne modifiez JAMAIS ce produit!
- Assurez-vous que le double crochet en 'J' est pointé sur le côté opposé à l'arbre tel qu'illustré à l'endos.
- Une mauvaise utilisation de ce produit pourrait entraîner de graves blessures ou la mort! N'UTILISEZ PAS CE PRODUIT JUSQU'À CE QUE VOUS COMPRENIEZ SON UTILISATION SÉCURITAIRE ET CORRECTE.
- Ne tordez jamais la courroie lors de son utilisation. Assurez-vous que la courroie est à plat sur l'arbre tel qu'illustré sur le diagramme.
- NE LAISSEZ PAS CE PRODUIT DANS L'ARBRE POUR PLUS DE DEUX SEMAINES À LA FOIS. LA TEMPÉRATURE, LES ANIMAUX, LA CROISSANCE DE L'ARBRE, LE VANDALISME ET/OU AUTRES CONDITIONS ENVIRONNEMENTALES PEUVENT ENDOMMAGER LE PRODUIT ET SON INTÉGRITÉ. NE JAMAIS UTILISER UN MIRADOR QUI A ÉTÉ LAISSÉ DANS UN ARBRE POUR PLUS DE DEUX SEMAINES. VÉRIFIEZ TOUJOURS LE MIRADOR ET CES COMPOSANTES MINUTIEUSEMENT AVANT CHAQUE UTILISATION. ENTREPOSEZ LE PRODUIT DANS UN ENVIRONNEMENT SEC.

Poids maximum: 136 KG.

MANUFACTURE EN 2016

⚠ AVERTISSEMENT

NE PAS LIRE, COMPRENDRE ET SUIVRE TOUTES LES INSTRUCTIONS ÉCRITES ET PAR VIDÉO DU MANUFACTURIER AINSI QUE LES AVERTISSEMENTS AVANT L'UTILISATION POURRAIT ENGENDRER DES BLESSURES SÉRIEUSES OU LA MORT!!

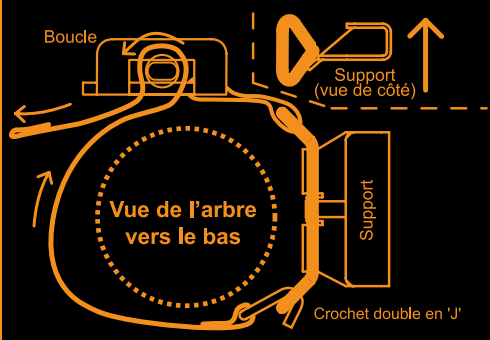

AVERTISSEMENT! Cette courroie doit être installée, enfilée et attachée tel qu'indiqué dans l'illustration présentée à gauche. Ne pas lire et suivre TOUTES les instructions et avertissements peut engendrer de sérieuses blessures ou la mort!

MANUFACTURE EN:

Mois: 2016

Summit Treestands, LLC
715 Summit Dr, Decatur AL 35601
Phone 800-353-0634
www.summitstands.com

COURROIE TOURNIQUET VERTE AVEC BOUCLE

- Vérifiez toujours cette courroie pour effilochages, déchirures, fissures, coupures, corrosion, usure excessive ou pour toute autre forme de dommage avant chaque utilisation!! Cessez l'utilisation si vous remarquez ces dommages.
- Cette courroie est utilisée EXCLUSIVEMENT avec des miradors Summit tel que présentés dans le manuel d'instruction! N'UTILISEZ PAS ce produit dans tout autre but.
- Un harnais complet avec système d'arrêt de chute (HCSAC) est requis lors de l'installation, de l'enlèvement ou l'utilisation de cette courroie avec un mirador Summit. Lisez et suivez les instructions du fabricant pour une utilisation sécuritaire. NE LAISSEZ PAS CE PRODUIT DANS L'ARBRE POUR PLUS DE DEUX SEMAINES À LA FOIS. LA TEMPÉRATURE, LES ANIMAUX, LA CROISSANCE DE L'ARBRE, LE VANDALISME ET/OU AUTRES CONDITIONS ENVIRONNEMENTALES PEUVENT ENDOMMAGER LE PRODUIT ET SON INTÉGRITÉ. NE JAMAIS UTILISER UN MIRADOR QUI A ÉTÉ LAISSÉ DANS UN ARBRE POUR PLUS DE DEUX SEMAINES. VÉRIFIEZ TOUJOURS LE MIRADOR ET CES COMPOSANTES MINUTIEUSEMENT AVANT CHAQUE UTILISATION. ENTREPOSEZ LE PRODUIT DANS UN ENVIRONNEMENT SEC.

⚠ AVERTISSEMENT

NE PAS LIRE, COMPRENDRE ET SUIVRE TOUTES LES INSTRUCTIONS ÉCRITES ET PAR VIDÉO DU MANUFACTURIER AINSI QUE LES AVERTISSEMENTS AVANT L'UTILISATION POURRAIT ENGENDRER DES BLESSURES SÉRIEUSES OU LA MORT!!

• Ce produit doit être jeté un (1) an après la date du fabricant telle qu'indiquée. Si vous ne jetez pas cette courroie selon les directives, de sérieuses blessures ou la mort peuvent survenir. Des courroies de remplacement peuvent être achetées à l'adresse suivante: www.summitstands.com.

MANUFACTURE EN:

Mois: 2016

FABRIQUÉ AUX USA

2016

2016

3 LISTE DES PIÈCES

CONTENU DE LA BÔITE

PN	DESCRIPTION	QUANTITÉ
INCLUDES ONE OF THE FOLLOWING:		
SU72043	PLATEFORME	1
SU72016	POCHETTE DES ACCESSOIRES	1
SU10917	RAPTOR RSX SIÈGE	1

SU72016 - CONTENU DE LA POCHETTE DES ACCESSOIRES

PN	DESCRIPTION	QUANTITÉ
SU30331	CEINTURE D'ASCENSION	1
SU85159	SUPPORT D'ACCROCHAGE À SERRE	1
SU30285	COURROIE TOURNIQUET VERTE AVEC BOUCLE	1
SU18195-B	HARNAIS SE SURÉTÉ EN QUATRE POINTS DE SUMMIT	1
	SYSTÈME DE SUSPENSION DE SECOURS ATTACHÉ	1
SU18029	INSTRUCTIONS ÉCRITES POUR HARNAIS	1
SU18030	DVD DE SÉCURITÉ	1
SU18007	CARTE DE GARANTIE	1

Toutes les images sont des représentations visuelles. Tous les tissus, la peinture et les accessoires peuvent changés en tout temps. Le poids net des produits est approximatif.

4 ASSEMBLAGE

rsxHAWK SIÈGE

1. positionnez le siège du RSX tel qu'illustré à la **figure 1**.
2. En commençant par un coin, placer le siège autour de la barre du support du siège jusqu'à ce qu'il soit complètement sécurisé tel qu'illustré à la **figure 2**.



APPUI-PIED (rsxRAPTOR SEULEMENT)

(L'installation est plus facile avec l'utilisation d'un tournevis électrique)

1. Insérez le support pour l'appui-pied dans le tube de contour tel qu'illustré à la **figure 3**. Ce support devrait être placé entre le premier et le deuxième barreau à l'avant de la plateforme
2. Fixez le support avec une vis autotaraudeuse tel qu'illustré à la **figure 4**. Répétez l'opération pour l'autre côté.
3. Insérez deux des longues bagues à tige dans les trous pré-usinés aux extrémités du tube de l'appui-pied tel qu'illustré dans la **figure 5**.
4. Insérez la courte bague à tige dans la partie extérieure du support de chaque appui-pied de l'étape 1 (voir la **figure 6**).
5. Alignez la barre de l'appui-pied à L'INTÉRIEUR des deux supports de l'appui-pied et fixez un côté en utilisant un boulon de 1 1/2 po. et un écrou de blocage. L'espace qui existe entre l'autre côté de la barre et le support est normal.
6. Insérez les autres boulons de 1 1/2 po. au travers l'autre côté de l'appui-pied et tirez la barre sur le côté de sorte que vous pourrez serrer l'écrou de blocage. En cas de grincage, desserrez les boulons d'un demi-tour.
7. Pliez la barre vers le bas et prenez note de l'endroit où elle croise le châssis du mirador - faites une marque sur l'appui-pied. Dépliez la barre vers le haut. Fixez les deux coussinets de caoutchouc sur la marque en utilisant les deux vis autotaraudeuses restantes tel qu'illustré à la **figure 7**. L'assemblage terminé de l'appui-pied devrait ressembler à la **figure 8**.



5 INSTALLATION

⚠ AVERTISSEMENT

L'UTILISATION DE CE PRODUIT REQUIERT L'EMPLOI D'UN HARNAIS DE CORPS COMPLET AVEC SYSTÈME D'ARRÊT DE CHUTE (HCCSAC) QUI INCLUT UNE COURROIE D'ASCENSION. CELLE-CI PERMET À L'UTILISATEUR DE RESTER ATTACHÉ À L'ARBRE LORS DE L'ASCENSION ET DE LA DESCENTE, DONC À PARTIR DU MOMENT OÙ IL QUITTE LE SOL JUSQU'AU RETOUR VERS CELUI-CI. LE HCCSAC DOIT ÊTRE UTILISÉ ET ATTACHÉ À L'ARBRE AVANT DE POUVOIR ACCÉDER À LA PLATEFORME DU MIRADOR ET DEVRAIT ÊTRE PORTÉ ET ATTACHÉ À L'ARBRE EN TOUT TEMPS LORS DE L'UTILISATION DU MIRADOR ET CE JUSQU'AU RETOUR AU SOL. LISEZ ET SUIVEZ TOUTES LES INSTRUCTIONS QUI SONT FOURNIES AVEC VOTRE HCCSAC.

1. Choisissez un arbre droit, en santé et sans obstructions (branches).
2. L'aide à la montée ou les poteaux d'ascension étant attachés correctement à l'arbre, attachez votre ceinture d'ascension à votre HCCSAC. Utilisez votre ceinture d'ascension pour monter dans l'aide à la montée jusqu'à ce vous atteigniez la hauteur désirée pour accrocher votre mirador fixe.

⚠ AVERTISSEMENT

L'emplacement de la plateforme doit **TOUJOURS** être sous l'aide à la montée de sorte que vous pouvez descendre sur la plateforme du mirador fixe. Voir la **figure 18**.

⚠ AVERTISSEMENT

Les aides à la montée (marches vissées, échelles en section, marches, etc...) **DOIVENT SE PROLONGER AU-DESSUS** de la position finale de la plateforme. Vous devez **TOUJOURS** descendre de l'aide à la montée jusqu'à la plateforme. N'essayez **JAMAIS** de monter sur une plateforme à partir d'un aide à la montée qui se situe sous la plateforme.

3. Attachez ensuite le support de fixation à serre à l'arbre. Placez le support tel qu'illustré à la **figure 10**. La partie ouverte du support devrait faire face vers le haut (**voir la vue de côté, figure 10**). Enroulez la sangle autour et du derrière de l'arbre et attachez le crochet double en J sur le côté du support de fixation tel qu'illustré à la **figure 11**.

Le **crochet double en J** doit être attaché tel qu'illustré à la **figure 12** (**côté plat vers l'arbre**). Tirez à répétition sur la partie libre de la courroie afin de l'attacher à l'arbre.

⚠ AVERTISSEMENT

Un serrage et un ajustement correct de la courroie de suspension est critique à l'installation stable d'un mirador fixe. Tous les points de contact des miradors **DOIVENT ÊTRE EN CONTACT** avec l'arbre avant que vous embarquiez dans votre mirador!

9



STOOP ILLUSTRÉ, AUTRES SIMILAIRE

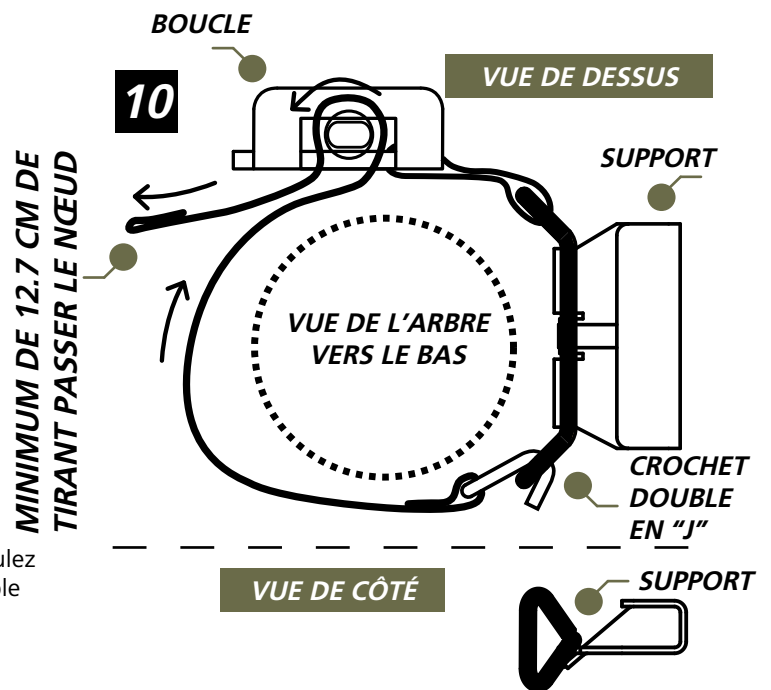

CROCHET DOUBLE EN "J"

⚠ AVERTISSEMENT

TOUJOURS utiliser une corde de levage pour monter et descendre d'un mirador. Ne grimpez **JAMAIS** avec des objets sur votre dos.

4. Tirez votre mirador fixe Raptor Series à votre position en utilisant votre corde de levage.
5. Levez le mirador et descendez la barre de croisement des câbles dans le support de fixation à serre tel qu'illustré à la **figure 13**.

⚠ AVERTISSEMENT

La barre de croisement des câbles doit être complètement descendue à l'intérieur du support à serre en avant de la languette de sécurité tel qu'illustré à la **figure 14**.

6. La plate-forme du Raptor Series peut être mise à niveau en ajustant les câbles de la plate-forme fixés en avant de la plate-forme. N'ajustez **JAMAIS** les courroies ou les câbles lorsque vous êtes dans le mirador fixe!! Vérifiez toutes les courroies avant chaque utilisation!

⚠ AVERTISSEMENT

TOUJOURS faire les ajustements pour mettre à niveau la plate-forme avant d'embarquer sur celle-ci.

- Soulevez légèrement le devant de la plate-forme et déplacez le câble à la coche désirée tel qu'illustré aux **figures 15 et 16**. Les câbles peuvent être ajustés indépendamment de chaque côté de la plate-forme.
7. Lorsque la plate-forme a été ajustée, enroulez la courroie tourniquet verte fournie au travers du cadre et autour de l'arbre tel qu'illustré à la **figure 17**. Tirez fermement pour fixer les dents de la plate-forme à l'arbre.

rsxHAWK ILLUSTRÉ, rsXRAPTOR SIMILAIRE

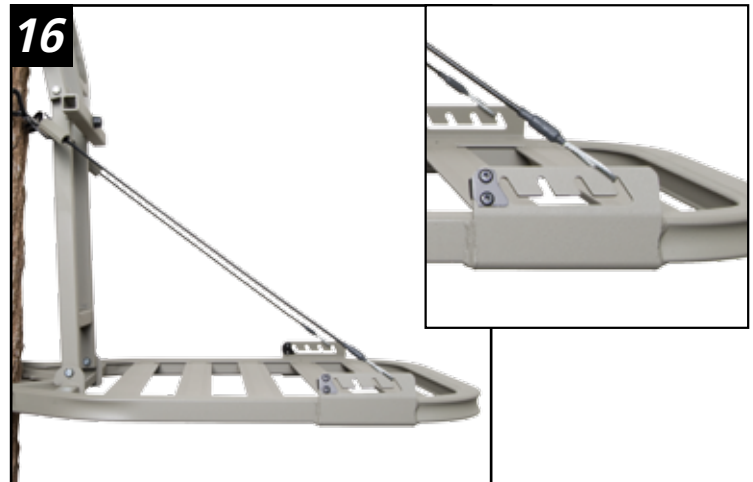

8. Attachez l'ancrage de votre harnais à la courroie de l'arbre au-dessus du siège du mirador fixe. Puis, détachez votre ceinture d'ascension et montez dans l'aide à la montée de sorte que vous puissiez ensuite **DESCENDRE** sur la plateforme. Note: Vous devrez peut-être glisser la courroie de l'arbre vers le haut pour embarquer de façon sécuritaire sur la plateforme.

9. Tout en étant **EXTRÊMEMENT** prudent, placez un pied au centre de la plateforme pour les pieds tout en vous accrochant à l'arbre. Assurez-vous que la courroie de l'arbre est au-dessus de votre tête afin de limiter la distance en cas de chute. Lorsque l'armature a adhéré à l'arbre et que la plateforme ne bouge pas, placez votre autre pied sur la plateforme.

⚠ AVERTISSEMENT

NE SAUTEZ OU NE BONDISSEZ JAMAIS SUR LA PLATEFORME POUR LES PIEDS AFIN D'ATTACHER LE MIRADOR À L'ARBRE OU POUR TOUTE AUTRE RAISON. CECI POURRAIT ENDOMMAGER LE MIRADOR ET SURCHARGER LES COMPOSANTES CE QUI POURRAIT CAUSER DES DOMMAGES IMPORTANTS AU MIRADOR, ET POURRAIT CAUSER DE SÉRIEUSES BLESSURES OU LA MORT!!

⚠ PRUDENCE

Ne **JAMAIS** laisser un mirador fixe dans un arbre pour plus de deux semaines à la fois. Le climat, les animaux et la croissance de l'arbre peuvent endommager le mirador, les courroies et les boucles d'attache.

⚠ AVERTISSEMENT

N'ajustez **JAMAIS** les courroies ou les câbles lorsque vous êtes dans le mirador fixe!! Vérifiez toutes les courroies avant chaque utilisation!

10. Pour quitter le mirador, sortez prudemment du mirador et descendez dans l'aide à la montée jusqu'à ce que vous ne puissiez plus descendre plus bas que la plateforme pour les pieds en étant toujours attaché à la courroie d'ancrage.

11 Attachez votre ceinture d'ascension à l'arbre sous le mirador. Lorsqu'attaché, détachez votre courroie d'ancrage et descendez prudemment en utilisant la ceinture d'ascension. Ne vous détachez jamais de l'arbre pour aucune raison et en aucun temps.

- Il est **REQUIS** de lire, comprendre et suivre les instructions écrites et avertissements pour le harnais de corps complet avec système d'arrêt de chute (HCCSAC) de Summit (SU18195-A & SU18195-B) avant l'utilisation d'un mirador fixe. Chassez à partir du sol jusqu'à ce que vous compreniez entièrement l'utilisation sécuritaire et correcte d'un HCCSAC et d'un mirador fixe.
 - Il est **REQUIS** d'utiliser un HCCSAC en tout temps à partir du moment où vous quittez le sol!
 - Vous devez être attaché à l'arbre en tout temps lors de l'ascension ou de la descente à partir d'un mirador fixe. Il est **REQUIS** d'utiliser la ceinture d'ascension fournie avec le harnais et le mirador de concert avec votre HCCSAC.
 - **Ne soyez JAMAIS détaché de l'arbre pour aucune raison et en aucun temps!**
 - Il est **REQUIS** d'utiliser une double connections pour vous attacher à l'arbre avec votre HCCSAC et la courroie de votre ceinture d'ascension lors de votre entrée dans le mirador fixe à partir de l'aide à la montée ou en quittant votre mirador fixe vers l'aide à la montée. La connection double assure que vous soyez attaché à l'arbre en tout temps à partir du moment où vous quittez le sol. Référez-vous aux avertissements et insructions écrits et sur vidéo du HCCSAC pour l'utilisation sécuritaire et correcte (**référez-vous à l'étape 4, page 15 du livret d'instructions du HCCSAC**).
 - **TOUJOURS DESCENDRE** dans votre mirador fixe à partir de l'aide à la montée tout en étant attaché à l'arbre. Ne vous détachez JAMAIS de l'arbre et ce pour aucune raison et en aucun temps!!
 - Vérifiez le mirador, l'aide à la montée, le HCCSAC, les dates d'expiration, les courroies, les cordes, les câbles et toute la quincaillerie avant de quitter le sol et avant chaque utilisation du produit.
1. Montez dans l'arbre en utilisant votre HCCSAC et votre ceinture d'ascension tel que démontré dans les instructions écrites et sur vidéo fournies avec votre HCCSAC.
 2. Lors de votre arrivée sur votre mirador fixe, vérifiez toutes les courroies et câbles du mirador pour déceler des écorchures, des coupures, des déchirures, de la décoloration, de la corrosion (rouille), des sangles ou des fils du câble de métal effilochés ou tout autre dommage avant d'embarquer sur la plateforme. Arrêtez l'utilisation immédiatement et chassez à partir du sol si vous notez des dommages.
 3. Si une inspection visuelle ne décèle pas la présence de dommages, attachez votre courroie sanglée à l'arbre au-dessus du mirador fixe. Maintenant vous êtes attaché à deux endroits. Détachez votre ceinture d'ascension et montez au-dessus de la plateforme pour les pieds de telle sorte que vous puissiez DESCENDRE prudemment sur la plateforme pour les pieds.
 4. Ajustez la courroie de ceinture sanglée de telle sorte que votre sangle (attachée à votre harnais de corps complet) est serrée (sans jeu) lorsque vous êtes assis. Ceci aura pour effet de réduire la distance si une chute devait survenir.
 5. Lorsque vous êtes assis, montez prudemment votre arme (déchargée ou avec le chien désarmé et le canon pointant vers le sol) en utilisant un câble sans vous pencher sur les côtés du mirador. Ne montez jamais avec une arme à feu.
 6. NE sautez PAS et ne bondissez pas sur la plateforme pour les pieds. NE vous penchez JAMAIS sur les bords de la plateforme et ne montez JAMAIS debout sur le siège.
 7. Embarquez toujours sur le mirador fixe lorsqu'il fait clair et descendez **TOUJOURS** de votre mirador fixe avant que la lumière du jour soit disparue. N'embarquez ou ne descendez **JAMAIS** de votre mirador fixe à la noirceur.
 8. Descendez du mirador fixe: Déchargez votre arme et descendez-la au sol en utilisant un câble ou un treuil (le canon doit pointer vers le sol).
 9. Débarquez du mirador fixe en montant dans l'aide à la montée tout en étant attaché toujours à l'arbre avec votre HCCSAC.
 10. Descendez de l'aide à la montée jusqu'à ce que vous ne puissiez plus glisser la courroie sanglée vers le bas. Tout en étant toujours attaché à l'arbre à l'aide de la courroie sanglée, attachez votre courroie de la ceinture d'ascension à votre HCCSAC et puis autour de l'arbre. Lorsque vous serez attaché à l'arbre de façon sécuritaire avec votre ceinture d'ascension, détachez votre courroie sanglée et descendez lentement et prudemment en utilisant la courroie de la ceinture d'ascension.
 11. Lorsque vous serez au sol, détachez votre ceinture d'ascension de l'arbre.
 12. Pour toute question ou inquiétude sur l'utilisation sécuritaire de votre mirador fixe et de votre HCCSAC, contactez Summit Treestands au numéro (800) 353-0634. Suivez toujours les règlements du ministère des ressources naturelles pour chasser dans votre secteur.

CHASSEZ DE FAÇON SÉCURITAIRE...PORTEZ ET UTILISEZ TOUJOURS UN HCCSAC!!

SUPPRESSION

Enlevez le mirador au moins à toutes les deux semaines. Ne laissez jamais un mirador dans un arbre pour plus de deux semaines.

1. L'aide à la montée étant attachée correctement à l'arbre, attachez votre ceinture d'ascension à votre HCCSAC. Montez dans l'aide à la montée jusqu'au mirador fixe.

NOTE: Vérifiez toutes les courroies/cordes de l'aide à la montée avant chaque utilisation.

2. Enlevez la courroie de la plateforme pour les pieds en premier. Puis, attachez votre câble de levage au mirador fixe. Desserez prudemment la courroie de ceinture du haut suffisamment pour que vous puissiez décrocher la courroie de ceinture d'un côté du mirador tout en vous accrochant au mirador. Lorsque décroché, descendre le mirador au sol.
3. Descendez prudemment de l'arbre en utilisant la ceinture d'ascension de votre HCCSAC et en utilisant trois points de contact.

7 ENTRETIEN ET SOINS

- Le siège sur ces miradors est amovible. Nous recommandons qu'il soit enlevé et entreposé dans un endroit sec lorsqu'il n'est pas utilisé.
- Le fini powdercoat appliqué à l'usine est très durable et devrait requérir des retouches aux endroits d'usure prononcée ou aux endroits où un impact s'est produit. Utilisez une peinture en aérosol d'extérieur de bonne qualité pour couvrir le métal dénudé.
- Lors du transport du mirador Summit, assurez-vous qu'il soit bien attaché et assurez-vous que d'autres objets ne puissent frapper le mirador et l'endommager.

Si vous endommagez une partie du mirador Summit, contactez votre détaillant autorisé Summit le plus près ou le fabricant pour obtenir la procédure corrective correcte et / ou un remplacement des pièces de votre mirador.

Les miradors Summit possèdent la plus haute intégrité du design structural, de sélection du matériel et des techniques de fabrication, mais en tant que propriétaire, seuls vos soins fréquents assureront une utilisation sans problèmes. Si les lignes directrices ci-haut sont suivies, votre mirador Summit vous procurera des années de succès à la chasse.

8 SUSPENSION DU HARNAIS

Il est nécessaire et très important qu'une autre personne connaisse votre lieu de chasse et l'heure de votre retour. Il est également très important que vous ayez (en votre possession) un dispositif de communication d'urgence tel un téléphone cellulaire, une radio bidirectionnelle, un sifflet, une fusée de signalisation ou préférablement un DLP (Dispositif de localisation personnel - approuvé par le FCC - juillet 2003). Lorsqu'enclenché, ce DLP transmettra un signal d'urgence à l'équipe de secours locale et précisera votre position via des coordonnées GPS satellite. Un dispositif DLP peut être acheté dans un magasin de plein air ou sur internet.

Un traumatisme dû à la suspension ou à une interruption de la circulation sanguine peut survenir lorsque suspendu sans mouvement dans un harnais pour un période de temps. Une courroie de suspension de secours est fournie avec votre harnais. Lisez les instructions pour votre harnais pour vous assurer de l'utiliser adéquatement.

⚠ AVERTISSEMENT

Si vous devez vous suspendre à l'arbre en attendant des secours, vous devez exercer vos jambes en poussant sur l'arbre ou en utilisant la courroie de suspension de secours incluses. Voir les instructions du harnais du mirador et les instructions incluses pour plus d'information.

Une auto-extraction sera peut-être nécessaire advenant une des situations malheureuses suivantes A) Personne ne connaît votre localisation, B) Vous avez épuisé tous vos moyens de communication, C) Vous avez confiance en votre capacité physique, votre dextérité et votre habileté pour vous libérer et D) vous décidez que ceci est votre dernier recours. Il est nécessaire d'avoir en votre possession un dispositif pour aider à l'auto-extraction. Des dispositifs simples tels des marches vissées ou une corde "Tree Descender" (disponible chez Summit) vous permettra d'éliminer le poids sur votre harnais. Ceci vous pourrait vous permettre de revenir au mirador, à l'échelle ou aux

marches vissées ou vous permettra de descendre lentement vers le sol.

Plusieurs produits/systèmes optionnels sont disponibles et permettent une auto-récupération ou auto-extraction suite à une chute lorsque suspendu dans un harnais. Le retour au sol, de toute évidence, enlève le traumatisme de suspension et d'autres systèmes descendent l'utilisateur automatiquement tandis que d'autres donnent le contrôle à l'utilisateur. Si un de ces produits/systèmes est choisi pour utilisation à titre de système de précaution additionnel de sécurité contre une suspension prolongée, assurez-vous de suivre les directions du fabricant pour l'utilisation sécuritaire.

9 GARANTIE LIMITÉE

(A) Garantie

La compagnie Summit Treestands, LLC (Summit) garantit à l'acheteur original que tous ses produits manufacturés sont sans défauts du matériel et de fabrication lors de l'expédition et ce pour soixante (60) mois à partir de la date d'achat. Summit remplacera toute pièce défectueuse si le module soi-disant défectueux est retourné à Summit port payé, à l'intérieur de la période de garantie.

Cette garantie ne s'applique pas à tout produit qui aurait subi un usage impropre ou abusif, négligé (notamment un mauvais entretien); accident; mauvaise installation, modification (notamment l'utilisation de pièces non-autorisées ou pièces ajoutées); ajustement ou réparation. LA GARANTIE MENTIONNÉE PRÉCÉDEMMENT REMPLACE TOUTE AUTRE GARANTIE, MENTIONNÉE EXPRESSÉMENT OU IMPLICITEMENT (INCLUANT LES GARANTIES DE COMMERCIALISATION ET D'ADAPTATION DE TOUT PRODUIT À UN OBJECTIF PARTICULIER), ET TOUTE AUTRE OBLIGATION DE RESPONSABILITÉ DE LA PART DE LA COMPAGNIE.

(B) Limitation de responsabilité

Il est expressément entendu que la responsabilité de Summit pour ses produits, que ce soit dû à une violation de la garantie, de la négligence, de la responsabilité sans faute ou autrement, est limitée à la réparation du produit, tel que mentionné ci-haut, et Summit ne sera pas responsable pour toute blessure, perte, dommage ou frais encourus, que ce soit une cause directe ou indirecte, notamment de la perte d'usage, de salaire ou dommage matériel résultant de la vente, de l'installation, de l'utilisation ou l'incapacité d'utiliser le produit, ou la réparation ou le remplacement des produits de Summit.

Summit se réserve le droit de faire des modifications ou transformations à ses produits en tout temps, qui, selon son opinion, pourrait améliorer la performance et l'efficacité du produit. Summit n'est pas obligé de faire ces modifications ou transformations aux produits déjà en service.

Veillez prendre le temps de remplir la carte de garantie en ligne à l'adresse <http://www.summitstands.com/warranty> ou de remplir la carte ci-jointe et de l'envoyer par la poste.

⚠ PRUDENCE

Essayez de voir s'il y a des encoches, des coupures, des fissures, des plis, de la corrosion ou tout autre dommage que pourrait occasionner une mauvaise utilisation ou des dommages accidentels. Par exemple, ceci pourrait se produire si une autre personne utilise ce mirador sans avoir les connaissances requises pour son utilisation correcte, ou si le mirador a été échappé, frappé par un véhicule automobile ou assujéti à de la rouille, etc.